

Spis treści

Contents

<i>List Prezesa Zarządu</i>	3
<i>Zarząd i Rada Nadzorcza Spółki</i>	7
<i>Akcjonariusze</i>	9
<i>Sprzedaż i marketing</i>	11
<i>Rozwój płatności elektronicznych</i>	17
<i>System zarządzania</i>	21
<i>Gabinet Numizmatyczny</i>	23
<i>Podmioty Grupy Kapitałowej</i>	25
<i>Bilans</i>	27
<i>Rachunek zysków i strat</i>	29
<i>Opinia Niezależnego Biegłego Rewidenta</i>	31
<i>Rys historyczny</i>	33

<i>Letter from the President of the Management Board</i>	2
<i>Management Board and Supervisory Board</i>	6
<i>Shareholders</i>	8
<i>Sales and marketing</i>	10
<i>Development of electronic payments</i>	16
<i>Management system</i>	20
<i>Numismatic Cabinet</i>	22
<i>Capital Group entities</i>	24
<i>Balance sheet</i>	26
<i>Profit and loss account</i>	28
<i>Statutory auditor's opinion</i>	30
<i>History of the Company</i>	32



Letter from the President of the Management Board, General Director

Dear Sirs,

The Mint in Warsaw has been supplying coins, orders, signs and medals for over 240 years. We are one of few companies in Poland having so rich tradition. Today, the Mint of Poland is a modern company, having machines and technologies on the top world level. High quality of products and excellent qualifications of employees allow fulfilling the most sophisticated orders of local and foreign clients. The year 2006 was the next successful period of the co-operation with our strategic partner, namely the National Bank of Poland, by the order of which we manufactured a series of collector coins of high artistic value, including the first Polish hologram coin "St. John's Night".

Our products received several awards. In 2006, the 2 zloty coin made for Expo 2005 in Japan was voted the most beautiful circulation coin in the world during the Mint Directors Conference in Paris. In the same year, during the annual meeting of the American Numismatic Association held in Denver, a 20 zloty "In memory of the victims of the Łódź ghetto: 1940-1944" coin manufactured by the Mint of Poland was awarded the title of the world's most inspiring coin, while the Cyprus 1 Pound coin was recognised the best coin in the singular value coin category.

In 2006, we grew sales of investment gold. Gold bars constitute a safe and stable capital investment. Gold collector coins issued by the National Bank of Poland, manufactured by us, also arouse significant interest.

The range of own products of the Mint of Poland significantly increased. World-famous visual artists, high level technology and industrial design - all these contribute to high quality of products. It is worthwhile to remind the products such as clips related to the pontificate of John Paul II and blisters devoted to the history of Poland.

In 2006, the Mint of Poland also implemented several export agreements.

Additionally, the year 2006 witnessed further development of new activities of the Mint of Poland - electronic payments.

After Warsaw and Jaworzno, the implementation of the Municipal Card System, allowing to encode city communication season tickets, was commenced in Suwałki. In Warsaw, the Municipal Card supports season tickets and parking fees at the same time.



List Prezesa Zarządu, Dyrektora Naczelnego

Szanowni Państwo,

już od ponad dwustu czterdziestu lat Mennica w Warszawie dostarcza monety, ordery, odznaczenia i medale. Jesteśmy jedną z niewielu firm w Polsce o tak bogatej tradycji. Dziś Mennica Polska S.A. to nowoczesne przedsiębiorstwo, dysponujące parkiem maszynowym i technologiami na najwyższym światowym poziomie. Wysoka jakość produkcji i świetnie wykwalifikowana kadra pozwalają spełniać najbardziej wyszukane zamówienia krajowych i zagranicznych klientów. Rok 2006 był kolejnym udanym okresem współpracy z naszym strategicznym partnerem, Narodowym Bankiem Polskim, na którego zamówienia wyprodukowaliśmy serię monet kolekcjonerskich o znakomitych walorach artystycznych, w tym pierwszą polską monetę z hologramem „Noc Świętojańska”.

Nasze produkty były wielokrotnie nagradzane. W roku 2006, podczas Konferencji Dyrektorów Mennic w Paryżu, moneta 2 zł wykonana z okazji Światowej Wystawy Expo 2005 w Japonii uznana została za najpiękniejszą monetę obiegową świata. W tym samym roku, podczas zjazdu Amerykańskiego Towarzystwa Numizmatycznego w Denver, wyprodukowana przez Mennicę Polską moneta 20 zł „Pamięci Ofiar Getta w Łodzi 1940–1944” otrzymała główną nagrodę w kategorii najbardziej inspirującej monety świata, a wyprodukowana dla Cypru moneta 1 Funt Cypryjski uznana została za najlepszą monetę o nominale jednostkowym.

W roku 2006 rozwinęliśmy sprzedaż złota inwestycyjnego. Sztabki złota są pewną i stabilną lokatą kapitału. Dużym zainteresowaniem cieszą się również produkowane przez nas złote monety kolekcjonerskie, emitowane przez Narodowy Bank Polski.

Znacznie zwiększyła się oferta produktów własnych Mennicy Polskiej. Światowej renomy plastycy, wysoki poziom technologii i wzornictwa przemysłowego – wszystko to składa się na ich doskonałą jakość. Warto przypomnieć produkty takie jak klipy związane z pontyfikatem Jana Pawła II i blistry poświęcone historii Polski.

W 2006 roku Mennica Polska zrealizowała także wiele umów eksportowych.

Rok 2006 to także dalszy rozwój nowej dziedziny działalności Mennicy Polskiej – płatności elektronicznych. Po Warszawie i Jaworznie wdrożenie Systemu Karty Miejskiej, umożliwiającego kodowanie biletów okresowych komunikacji miejskiej, rozpoczęto w Suwałkach. W Warszawie Karta Miejska obsługuje równocześnie bilety okresowe i opłaty parkingowe. Mennica Polska S.A. bierze udział w przedsięwzięciach zmierzających do wdrożenia Systemu Karty Miejskiej w innych miastach Polski.





The Mint of Poland participates in projects aimed at implementing the Municipal Card System in other Polish cities. Negotiations regarding the implementation of this system in other European countries are in progress. We are an important operator in the area of GSM prepaid card loading. We continuously increase the number of points selling this service. Our achievements on the market of electronic payments were appreciated by awarding the Promotional Logo "Teraz Polska" (Poland Now) and Grand Prix during KARTA 2005 Fairs.

The Mint of Poland also erects housing buildings. In 2006, next stages of "Rajska Jabłoń" housing estate at Jabłonna near Warsaw were completed. At the same time, the construction and sales of new flats at this housing estate started.

Tradition and Modernity are the motto of activities of the Mint of Poland, undertaken in 2006 and related to commemorating 240th anniversary of its establishment. We offer traditional products manufactured in modern and technologically advanced way, as well as state-of-the-art products, including electronic payment products. For business achievements and world level of products, the Polish Business Club awarded the title of the "Company of the Year 2005" to the Mint of Poland. In the ranking of the Institute of Economic Sciences, Polish Academy of Science, BRE Bank and Gazeta Prawna, the Mint of Poland was classified on a high position among the most innovative companies - enterprises highly focused on development in 2006.

While carrying out several projects within our core business, we do not forget about people in need. Our charity activities include inter alia support to orphanages and foundations helping children and youth. Every year we actively participate in the Final of the Great Orchestra for Christmas Charity.

The development of the Mint of Poland and its successes would be impossible without hard work and commitment of our employees, to whom I want to extend my gratitude. The Mint of Poland endeavours to ensure good and safe working conditions to its employees, fair remuneration, training and development opportunities. These efforts are also recognised by the environment of the Mint, which was confirmed by the nomination of the Company to "Solidny Pracodawca 2006" (Solid Employer 2006) award.

I would like to express gratitude to Shareholders for the trust placed in the Mint by acquiring its shares. I would like to thank members of the Supervisory Board for supporting activities ensuring the development of the Company. I am grateful to our suppliers and customers for mutually beneficial relationships.

I would like to invite you to read the annual report for 2006, presenting our activities and financial results in the 240th year of operations of the Mint.

*With compliments,
Tadeusz Steckiewicz*

President of the Management Board of Mennica Polska S.A.



Prowadzone są również rozmowy na temat zastosowania tego systemu w innych państwach Europy.

Jesteśmy znaczącym operatorem w zakresie dotadowań pre-paid GSM. Stale zwiększamy liczbę punktów sprzedaży tej usługi. Nasze osiągnięcia na rynku płatności elektronicznych zostały docenione przyznaniem nam Godła Promocyjnego „Teraz Polska” oraz Grand Prix Targów KARTA 2005.

Mennica Polska S.A. realizuje też obiekty mieszkaniowe. W roku 2006 zakończone zostały kolejne etapy budowy osiedla „Rajska Jabłoń” w Jabłonie k/Warszawy. Rozpoczęto jednocześnie budowę i sprzedaż nowych mieszkań na tym osiedlu.

Tradycja i Nowoczesność – to hasło działań Mennicy Polskiej podejmowanych w roku 2006 i związanych z upamiętnieniem jej 240. rocznicy powstania. Tradycyjne produkty w nowoczesnym i technicznie zaawansowanym wykonaniu oraz nowatorskie wyroby, w tym produkty płatności elektronicznych. Za osiągnięcia gospodarcze i światowy poziom produktów Polski Klub Biznesu przyznał Mennicy Polskiej S.A. nagrodę „Firma Roku 2005”. W rankingu Instytutu Nauk Ekonomicznych Polskiej Akademii Nauk, BRE Banku i Gazety Prawnej Mennica Polska S.A. znalazła się na wysokiej pozycji wśród najbardziej innowacyjnych firm – przedsiębiorstw w największym stopniu zorientowanych na rozwój w 2006 roku.

Realizując liczne przedsięwzięcia w każdej dziedzinie naszej działalności, nie zapominamy o pomocy dla najbardziej potrzebujących. W ramach działalności charytatywnej wspieramy m. in. domy dziecka oraz fundacje niosące pomoc dzieciom i młodzieży. Co roku aktywnie uczestniczymy w Finale Wielkiej Orkiestry Świątecznej Pomocy.

Rozwój działalności Mennicy Polskiej i jej sukcesy nie byłyby możliwe bez wyteźonej pracy i zaangażowania pracowników, którym za to serdecznie dziękuję. Mennica Polska dokłada wszelkich starań, by zapewnić swoim pracownikom dobre i bezpieczne warunki pracy, godziwe wynagrodzenia, szkolenia i możliwość podnoszenia kwalifikacji.

Działania te dostrzega także otoczenie Mennicy, o czym świadczy nominacja do nagrody „Solidny Pracodawca 2006”.

Dziękuję Akcjonariuszom za zaufanie, jakim obdarzają Mennicę, nabywając jej akcje. Dziękuję członkom Rady Nadzorczej za wspieranie działań podejmowanych dla rozwoju Spółki. Dziękuję naszym dostawcom i klientom za wzajemnie korzystne relacje.

Zapraszam do lektury raportu rocznego 2006, w którym prezentujemy naszą działalność i wyniki finansowe 240. roku istnienia Mennicy.

Z wyrazami szacunku,
Tadeusz Steckiewicz
Prezes Zarządu Mennicy Polskiej S.A.



Management Board and Supervisory Board

Management Board:

Tadeusz Steckiewicz - President of the Management Board, General Director
Barbara Sissons - Member of the Management Board, Financial Director
Leszek Kula - Member of the Management Board, Operations Director

Changes in composition of the Supervisory Board:

- composition of the Supervisory Board until 2 June 2006:

Zbigniew Jakubas - Chairman
Paweł Mikoda - Deputy Chairman
Józef Jacek Werner - Secretary
Paweł Witkowski
Sławomir Nitek
Przemysław Gdański

- composition of the Supervisory Board after 2 June 2006:

Zbigniew Jakubas - Chairman
Piotr Sendeci - Deputy Chairman
Krzysztof Malicki - Secretary
Krzysztof Mikołajczak
Marek Felbur
Leszek Biedka



NOC ŚWIĘTOJAŃSKA 20 ZŁ

metal Ag 925
z hologramem,
stempel lustrzany,
średnica 38,61 mm,
Projekt: Robert Kotowicz



ST. JOHN'S NIGHT 20 ZŁ

metal Ag 925
with hologram,
finish proof,
diameter 38,61 mm,
Designer: Robert Kotowicz

Zarząd i Rada Nadzorcza

Zarząd:

Tadeusz Steckiewicz - Prezes Zarządu, Dyrektor Naczelny
Barbara Sissons - Członek Zarządu, Dyrektor ds. Finansowych
Leszek Kula - Członek Zarządu, Dyrektor Operacyjny

Zmiany w składzie Rady Nadzorczej:

- skład Rady Nadzorczej do dnia 2 czerwca 2006 roku:

Zbigniew Jakubas - Przewodniczący
Paweł Mikoda - Z-ca Przewodniczącego
Józef Jacek Werner - Sekretarz
Paweł Witkowski
Sławomir Nitek
Przemysław Gdański

- skład Rady Nadzorczej od dnia 2 czerwca 2006 roku:

Zbigniew Jakubas - Przewodniczący
Piotr Sendecki - Z-ca Przewodniczącego
Krzysztof Malicki - Sekretarz
Krzysztof Mikołajczak
Marek Felbur
Leszek Biedka



Od lewej / from left to right:
Leszek Kula,
Tadeusz Steckiewicz,
Barbara Sissons.

Shareholders holding



Shares of the Mint of Poland are listed on the Warsaw Stock Exchange.

Share prices in 2006

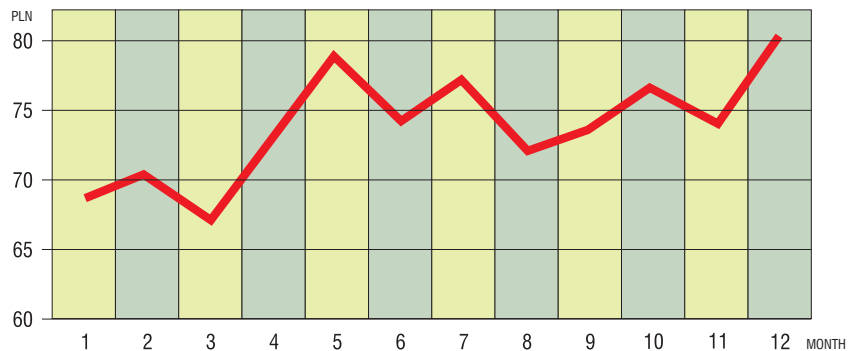

Total 6,570,125 ordinary bearer shares.

Shareholders holding more than 5% of shares and votes at the shareholders' general meeting:

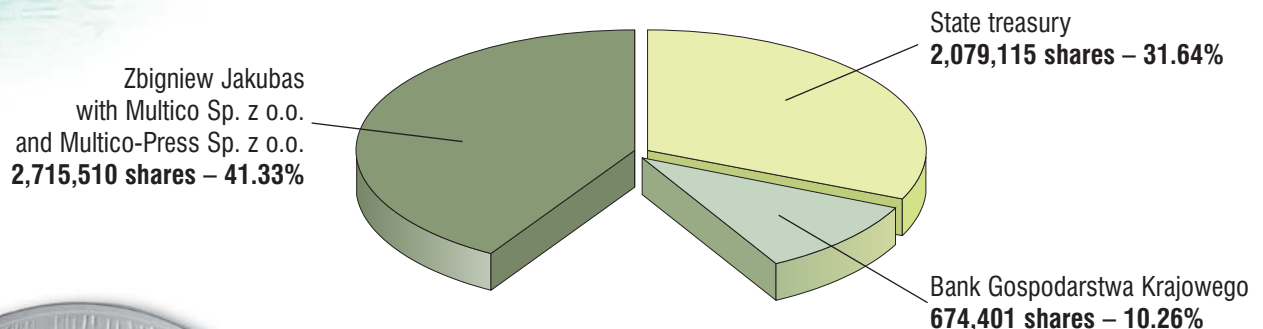

KOŚCIÓŁ W HACZOWIE 20 ZŁ

z dodatkami brązowej farby,
metal Ag 925,
stempel lustrzany,
średnica 38,61 mm,
Projekt: Urszula Walerzak

THE CHURCH IN HACZÓW 20 ZŁ

with screen print,
metal Ag 925,
finish proof,
diameter 38,61 mm,
Designer: Urszula Walerzak

Akcjonariusze

Akcje Mennicy Polskiej S.A. notowane są na Giełdzie Papierów Wartościowych w Warszawie.

Notowania akcji w 2006 roku

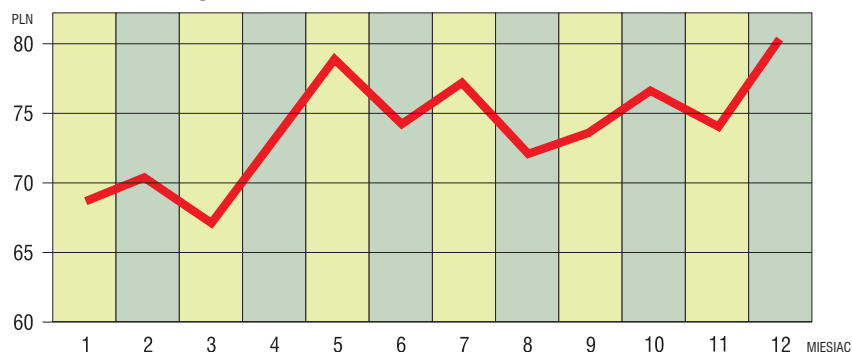

Ogółem 6.570.125 akcji zwykłych na okaziciela.

Akcjonariusze posiadający ponad 5% głosów na Walnym Zgromadzeniu:

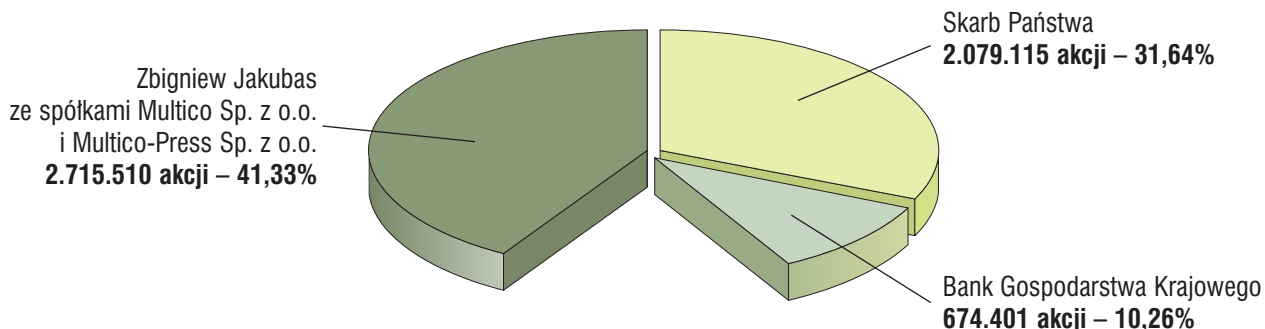

240 LAT MENNICY WARSZAWSKIEJ
metal Au 900,
stempel lustrzany,
wymiary 35 × 35 mm,
Projekt: Tomasz Bylicki

240 YEARS OF MINT OF WARSAW
metal Au 900,
finish proof,
dimensions 35 × 35 mm,
Designer: Tomasz Bylicki



Sales and Marketing

In the last year, sales of Mennica Polska S.A. focused on four main markets:

- circulation and collector coins;
- electronic payments;
- engraved and medal products;
- housing construction.

The National Bank of Poland has remained the main customer of the Mint of Poland. Circulation and collector coins on the Polish market are produced only as part of emission plans of the National Bank of Poland.

PRELIMINARY ISSUE SCHEDULE OF THE POLISH COLLECTOR COINS FOR THE 2006 YEAR

Subject	Face value PLN	Metal	Diameter (mm)	Weight (g)	Mintage (thsd. pcs.)	Scheduled date of issue	Finish
XX Olympic Winter Games Turin 2006	200	Au 900 (angle effect)	Ø 27,00	15,50	7,0	24 January	proof
	10	Ag 925	Ø 32,00	14,14	71,4		
	10	Ag 925 (angle effect)	Ø 32,00	14,14	72,0		
<i>Animals of the World:</i> Marmot (lat. <i>Marmota marmota</i>)	20	Ag 925	Ø 38,61	28,28	60,0	28 February	proof
<i>History of the Polish Zloty:</i> 10 zloty of 1932 issue	10	Ag 925	Ø 32,00	14,14	61,0	29 March	proof
The 2006 FIFA World Cup, Germany	100	Au 900	Ø 21,00	8,00	10,5	26 April	proof
	10	Ag 925 (angle effect)	Ø 32,00	14,14	70,0		
	10	Ag 925 (Au plated)	Ø 32,00	14,14	80,5		
<i>The Polish Calendar of Traditional Customs and Rituals:</i> St. John's Night	20	Ag 925 (hologram)	Ø 38,61	28,28	65,0	25 May	proof
30th anniversary of June '76	10	Ag 925	Ø 32,00	14,14	56,0	21 June	proof
<i>Monuments of Material Culture in Poland:</i> The Church in Haczków	20	Ag 925 (screen print)	Ø 38,61	28,28	64,0	13 September	proof
	200	Au 900	Ø 27,00	15,50	8,0		
The Centenary of the Warsaw School of Economics	10	Ag 925	Ø 32,00	14,14	59,0	11 October	proof
			(regular nonagon inscribed in a circle)				
500th Anniversary of Publication of the Statute by Łaski	100	Au 900	Ø 21,00	8,00	9,0	6 November	proof
	10	Ag 925	Ø 32,00	14,14	57,0		
<i>History of the Polish Cavalry:</i> The Piast Horseman	200	Au 900	Ø 27,00	15,50	10,0	22 November	proof
	10	Ag 925	□ 32×32	14,14	62,0		
<i>Polish Painters of the Turn of 19th and 20th Centuries:</i> Aleksander Gierymski 1850–1901	20	Ag 925 (pad printing)	□ 40×28	28,28	66,0	5 December	proof

Abroad, the Mint of Poland won valuable contracts for production of circulation and collector coins by the order of central banks from Europe, Asia and South America. In the case of collector coins, the royalty system, involving production of collector coins with the right to their distribution, accounted for a significant share in sales.

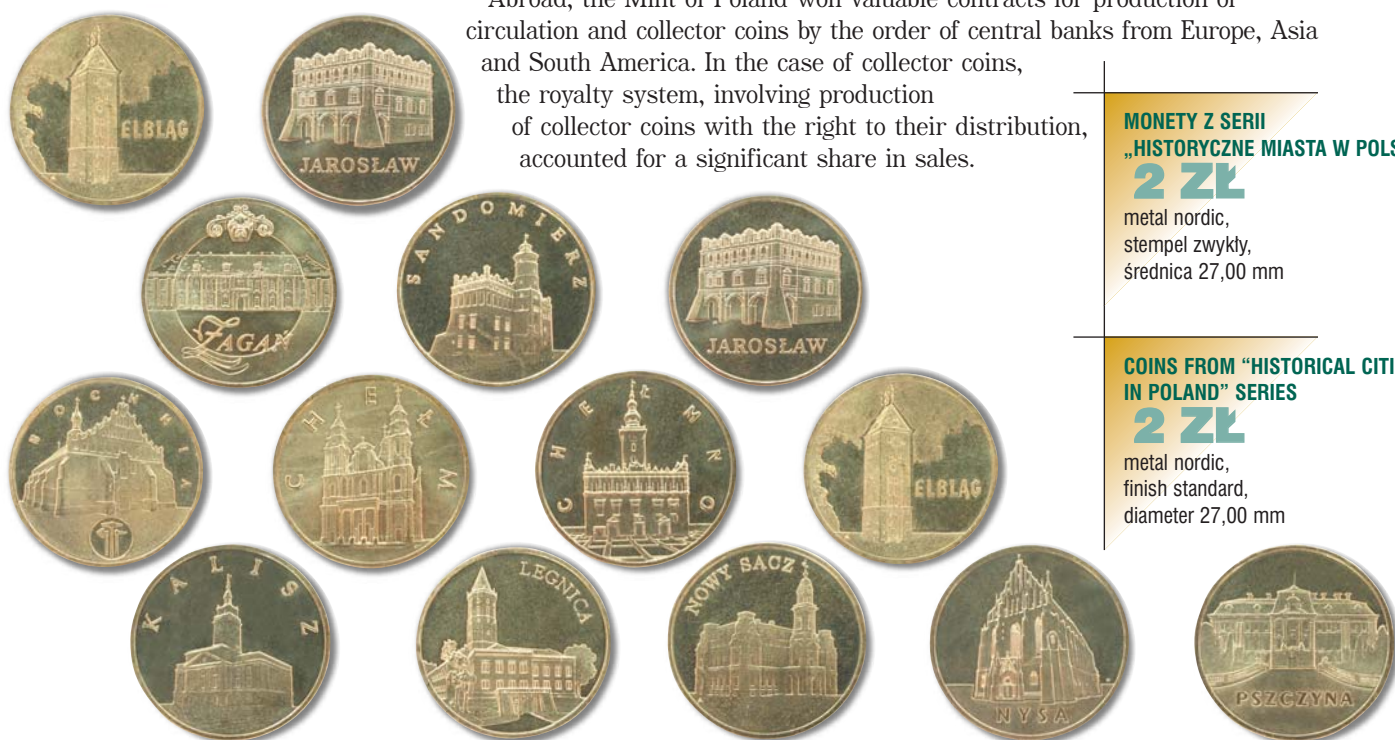

MONETY Z SERII „HISTORYCZNE MIASTA W POLSCE”

2 ZŁ

metal nordic,
stempel zwykły,
średnica 27,00 mm

COINS FROM “HISTORICAL CITIES IN POLAND” SERIES

2 ZŁ

metal nordic,
finish standard,
diameter 27,00 mm

Sprzedaż i marketing

Sprzedaż Mennicy Polskiej S.A. koncentrowała się w ostatnim roku na czterech głównych rynkach:

- monety obiegowe i kolekcjonerskie,
- płatności elektroniczne,
- wyroby grawersko-medalerskie,
- budownictwo mieszkaniowe.

Najważniejszym klientem Mennicy Polskiej S.A. na rynku monet pozostaje Narodowy Bank Polski. Produkcja monet obiegowych i kolekcjonerskich na krajowym rynku odbywa się wyłącznie w ramach planów emisyjnych NBP.

PLAN EMISJI MONET KOLEKCJONERSKICH W 2006 R.

Temat	Nominał w zł	Próba (stop)	Wymiary (w mm)	Masa (w g)	Wielkość emisji (w tys. szt.)	Przewidywane wprowadzenie do obiegu	Stempel
XX Zimowe Igrzyska Olimpijskie Turyn 2006	200	Au 900 (efekt kątowy)	Ø 27,00	15,50	7,0	24 stycznia	lustrzany
	10	Ag 925	Ø 32,00	14,14	71,4		
	10	Ag 925 (efekt kątowy)	Ø 32,00	14,14	72,0		
Zwierzęta świata: Świstak (łac. Marmota marmota)	20	Ag 925	Ø 38,61	28,28	60,0	28 lutego	lustrzany
Dzieje złotego: 10 zł z 1932 r.	10	Ag 925	Ø 32,00	14,14	61,0	29 marca	lustrzany
Mistrzostwa Świata w Piłce Nożnej Niemcy 2006	100	Au 900	Ø 21,00	8,00	10,5	26 kwietnia	lustrzany
	10	Ag 925 (efekt kątowy)	Ø 32,00	14,14	70,0		
	10	Ag 925 (platerowane Au)	Ø 32,00	14,14	80,5		
Polski Rok Obrzędowy: Noc świętojańska	20	Ag 925 (hologram)	Ø 38,61	28,28	65,0	25 maja	lustrzany
30. rocznica Czerwca '76	10	Ag 925	Ø 32,00	14,14	56,0	21 czerwca	lustrzany
Zabytki kultury materialnej w Polsce: Kościół w Haczowie	20	Ag 925 (druk rastrowy)	Ø 38,61	28,28	64,0	13 września	lustrzany
100-lecie Szkoły Głównej Handlowej w Warszawie	200	Au 900	Ø 27,00	15,50	8,0	11 października	lustrzany
	10	Ag 925	Ø 32,00	14,14	59,0		
500-lecie wydania Statutu Łaskiego	100	Au 900	Ø 21,00	8,00	9,0	6 listopada	lustrzany
	10	Ag 925	Ø 32,00	14,14	57,0		
	200	Au 900	Ø 27,00	15,50	10,0		
Historia Jazdy Polskiej: Jeździec piastowski	10	Ag 925	□ 32×32	14,14	62,0	22 listopada	lustrzany
	20	Ag 925 (tampondruk)	□ 40×28	28,28	66,0		
Polscy malarze XIX/XX wieku: Aleksander Gierymski 1850–1901	20	Ag 925 (tampondruk)	□ 40×28	28,28	66,0	5 grudnia	lustrzany

Za granicą Mennica Polska S.A. pozyskała wartościowe kontrakty na produkcję monet obiegowych i kolekcjonerskich na zamówienie banków centralnych Europy, Azji oraz Ameryki Południowej. W przypadku monet kolekcjonerskich istotny udział miał system royality, polegający na produkcji monet kolekcjonerskich z jednoczesnym prawem do ich dystrybucji.

Mennica Polska S.A. jest znaczącym dystrybutorem monet kolekcjonerskich emitowanych przez NBP. Udział w tym rynku zapewnia Mennicy dobra znajomość rynku kolekcjonerów oraz jakość obsługi klientów.

MONETY OKAZJONALNE

2 ZŁ

metal nordic,
stempel zwykły,
średnica 27,00 mm

OCCASIONAL COINS

2 ZŁ

metal nordic,
finish standard,
diameter 27,00 mm



Sales and Marketing



The Mint of Poland is an important distributor of collector coins issued by the National Bank of Poland. Good knowledge of the collector market and quality of customer service support the share of the Mint in this market.

For a few years, the Mint of Poland functions on the market of electronic payment services, demonstrating features of so-called “electronic purse”. Until now, we have developed services related to the city communication ticket payment system. Ultimately, these systems would allow for implementing several other functionalities, typical for the “electronic purse”. The development of this market depends on the fast establishment of the infrastructure, as well as on cultural and social factors, such as openness to modern technologies, habits, adopting technological innovations, awareness and IT education level of the society.

For many years, the Mint of Poland has maintained the strong position on the market of orders, badges, signs, medals, official seals, test markers and date stamps. These are traditional products of the Mint and their sales have a significant share in the whole national market of engraved and medal products. Strong position of the Mint is based mainly on its long-term experience in this area, quality of products and attachment of customers to the Mint as a reliable supplier.

In the case of official seals, used to seal public documents, the Mint – from the very beginning of its activities – is the only entity authorised to produce such seals, which is also confirmed by legal regulations.

In 2006, the Mint produced a significant number of seals by the order of the Ministry of Justice for certified translators in relation to replacement of all seals of this type as a result of changing the information content of the seal.

Due to computerisation of banking services, since some time, the Mint has to struggle with lower orders for data stamps, the functionality of which is replaced by computer printouts and internet banking technologies. However, there is a new area for data stamps with advanced technology safety features protecting against forging documents of social importance, marked using the data stamp, e.g. customs documents.

In 2006, the Mint of Poland developed production and sales of numismatic products from the premium segment. They include sets or individual medals and replicas of historic Polish coins, offered in limited series, pre-numbered and holding a certificate of the Mint. These numismatic products are made of precious metals: platinum, gold and silver, as well as of copper alloys. State-of-the-art package design is also worthy of note. Sales of these products allowed to achieved assumed business objectives and gain recognition of customers, which encourages further development of this market and promotion of the products.



Wartość sprzedaży najważniejszych produktów Value of the sales of main products

wartość sprzedaży w 2006 roku sale value in 2006	mln PLN	mln USD
usługi płatności elektronicznych electronic payment services	229,64	78,90
monety obiegowe i kolekcjonerskie circulation and collector coins	81,70	28,07
budownictwo mieszkaniowe housing construction	12,64	4,34
wyroby grawersko-medalierskie engraved and medal products	10,16	3,49

1 USD = 2,9105 PLN (przyjęto średni kurs dolara amerykańskiego NBP z dnia 29.12.2006 r.)
USD 1 = PLN 2.9105 (the average exchange rate announced by the National Bank of Poland on 29.12.2006).

Sprzedaż i marketing

Od kilku lat Mennica Polska S.A. funkcjonuje na rynku usług płatności elektronicznych o charakterze tzw. „elektronicznej portmonetki”. Do tej pory udało się rozwinąć usługi związane z systemem biletowym komunikacji miejskiej. Systemy te docelowo umożliwiają wdrożenie wielu innych funkcjonalności, właściwych dla „elektronicznej portmonetki”. Rozwój rynku usług płatności elektronicznych zależy od szybkiego stworzenia funkcjonalnej infrastruktury, ale także od czynników kulturowo-społecznych, takich jak otwartość na nowoczesne technologie, przyzwyczajenia, przyswajanie nowinek technologicznych, świadomość i poziom edukacji informatycznej społeczeństwa.

Mennica Polska S.A. od wielu lat ma mocną pozycję na rynku: odznaczeń państwowych, odznak, znaczków, medali, pieczęci urzędowych, znaczników probierczych, datowników. Są to tradycyjne wyroby Mennicy i ich sprzedaż stanowi znaczny udział w całym rynku krajowym wyrobów grawersko-medalerskich. Na pozycję Mennicy wpływa głównie wieloletnie doświadczenie w tej dziedzinie, jakość wyrobów oraz przywiązanie klientów do Mennicy jako solidnego dostawcy. W przypadku pieczęci urzędowych, używanych do pieczętowania dokumentów państwowych, Mennica od początku swego istnienia jest jedynym podmiotem uprawnionym do wykonywania takich pieczęci, co jest również uregulowane prawnie.

W 2006 roku Mennica wykonała znaczącą liczbę pieczęci na zamówienie Ministerstwa Sprawiedliwości dla tłumaczy przysięgłych w związku z wymianą wszystkich pieczęci tego typu z powodu zmiany informacji zawartych w odcisku tych pieczęci.

Skomputeryzowanie usług bankowych spowodowało, iż od kilku lat Mennica otrzymuje mniejsze zamówienia na datowniki, których funkcjonalność wypiera wydruk komputerowy oraz technologia bankowości internetowej. Jednocześnie otwiera się pole dla datowników o zawansowanej technologii zabezpieczeń przed fałszowaniem dokumentów opatrzonego odciskiem datownika o specjalnym znaczeniu, np. na dokumentach celnych.

W roku 2006 Mennica Polska S.A. rozwinęła produkcję i sprzedaż numizmatów z segmentu premium. Są to zestawy lub pojedyncze medale oraz repliki historycznych monet polskich, oferowane w niskich nakładach, numerowane, opatrzone certyfikatami Mennicy. Numizmaty te wykonano z metali szlachetnych: platyny, złota, srebra oraz ze stopów miedzi. Na uwagę zasługuje również nowoczesne wzornictwo opakowań. Sprzedaż tych produktów przyniosła osiągnięcie zakładanych celów biznesowych i spotkała się z uznaniem wśród klientów, co zachęca do dalszego kreowania tego rynku i promocji podobnych produktów.

Rok 2006 przyniósł rekordową sprzedaż złota inwestycyjnego na rynku krajowym. W związku ze wzmożonym zainteresowaniem inwestorów w Polsce nową formą inwestowania, Mennica podjęła działania zmierzające do pozyskania jak największej liczby inwestorów, wprowadzając dodatkowe produkty: możliwość skupu złota oraz usługę przechowania złota. Rynek złota inwestycyjnego rozwija się od dwóch lat m. in. w związku ze zmianą przepisów podatkowych zwalniających zakup złota inwestycyjnego z podatku VAT.

Mennica Polska S.A. w 2006 roku prowadziła sprzedaż mieszkań na osiedlu „Rajska Jabłoń” w Jabłonie. Bardzo dobra koniunktura na warszawskim rynku mieszkaniowym pozwoliła na osiągnięcie dobrych wyników tej sprzedaży. Budowa osiedla będzie kontynuowana w następnych latach.

Struktura sprzedaży Mennicy Polskiej S.A. w 2006 roku / Structure of sales of the Mint of Poland in 2006

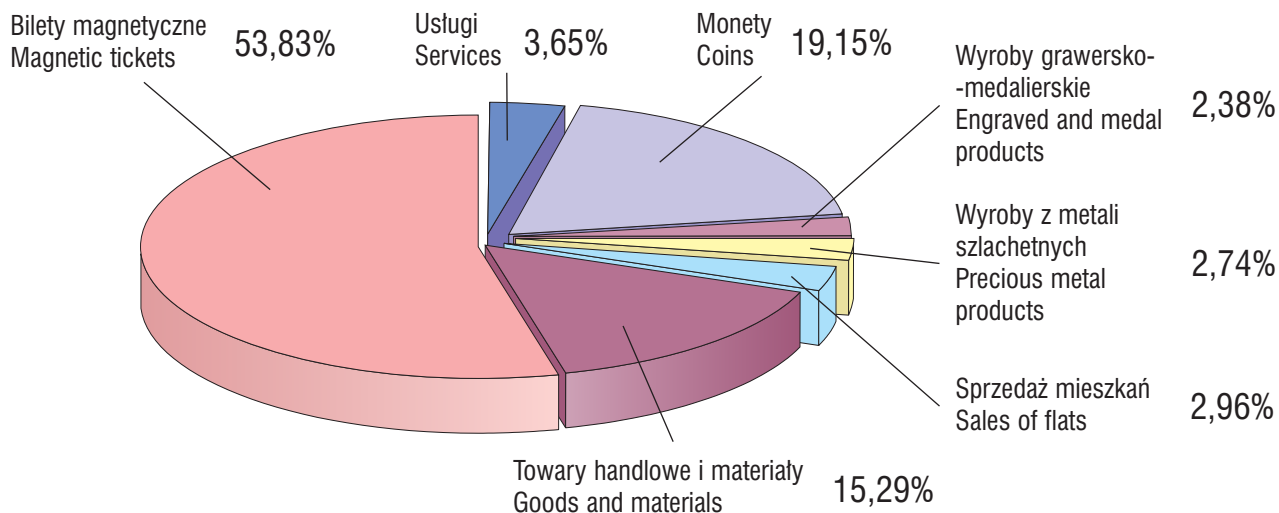

Sales and Marketing

The year 2006 witnessed record sales of investment gold on the domestic market. Taking into account increased interest of investors in Poland in this new form of investments, the Mint implemented several activities aimed at targeting the highest number of investors by introducing new products: gold buying and storage services. The market of investment gold has been developing for two years, which is related to amendments to tax regulations, exempting purchases of investment gold from VAT.

In 2006, the Mint of Poland started to sell flats, build since 2005 at Rajska Jabłoń estate in Jabłonna. Very good situation on the Warsaw housing market allowed to achieve excellent results on these sales. The construction of the housing estate will be continued in next years.

In 2006, the Mint of Poland celebrated the 240th anniversary of its establishment. For this occasion the first of the clips "History of the Warsaw Mint" was produced; we present it on the cover of this Report. In relation to the celebration of this anniversary, a special stand at the 2nd Coin Expo International Fair 2006, held in Warsaw from 12 to 14 October 2006, was prepared. The stand presented the history of the Mint of Poland based on decorations referring to the era of Stanisław August Poniatowski. Achievements of the Mint were displayed in form of historic coins and medals, which are normally kept in the Numismatic Cabinet.

In February 2006, World Money Fair Berlin 2006 was organised. The Mint has participated in this fair for many years. As always, we prepared an attractive stand, several surprises for visitors and very interesting multimedia presentation "The sport on the coins" shown during the conference accompanying the fair.

On 16 August 2006, the results of the "Coin of the Year 2004" competition have been announced during the annual meeting of the American Numismatic Association held in Denver. A 20 zloty "In memory of the victims of the Łódź ghetto: 1940-1944" coin issued by the National Bank of Poland was awarded the title of the world's most inspiring coin.

A 2 zloty coin made for Expo 2005 in Japan by the Mint of Poland was voted the most beautiful circulation coin in the world. This award was granted during the Mint Directors Conference 2006 in Paris.

The Mint of Poland participated in another Final of the Great Orchestra for Christmas Charity. In 2006, the 14th Final of the Orchestra was held. As in previous years, the Mint of Poland minted commemorative tokens, which were the main subject of the auction during the Final.

Since 30 November 2006, engraved and medal products of the Polish Mint are also available in selected EMPiK network stores.

Business activity of the Company

In the year 2006, the total value of sales of products and services, as well as of goods and materials, exceeded PLN 426.58 million.

In terms of sales destinations, the value of domestic sales totalled 88.72% (PLN 378.48 million), and that of international sales - 11.283% (PLN 48.11 million).



PAMIĘCI OFIAR ŁÓDZKIEGO GETTA

20 ZŁ

metal Ag 925,
stempel lustrzany,
średnica 38,61 mm
Projekt: Ewa Tyc-Karpińska

IN MEMORY OF THE VICTIMS OF THE ŁÓDŹ GHETTO

20 ZŁ

metal Ag 925,
finish proof,
diameter 38,61 mm
Designer: Ewa Tyc-Karpińska

Sprzedaż i marketing

W roku 2006 Mennica Polska S.A. obchodziła 240-lecie powstania. Z tej okazji wyprodukowano pierwszą z serii „Historia Mennicy Warszawskiej” klipe, którą prezentujemy na okładce tego raportu. W związku z obchodami rocznicy przygotowano specjalne stoisko na II Międzynarodowe Targi Coin Expo 2006, odbywające się w Warszawie w dniach 12-14 października 2006 roku. Na stoisku prezentowano historię Mennicy poprzez dekoracje nawiązujące do epoki Stanisława Augusta Poniatowskiego. Dorobek Mennicy unaoczniały historyczne monety i medale na co dzień przechowywane w Gabinecie Numizmatycznym.

W lutym 2006 roku w Berlinie miały miejsce targi World Money Fair Berlin 2006. Mennica od lat uczestniczy w tych targach. Jak zwykle zostało przygotowane interesujące stoisko, niespodzianki dla gości odwiedzających targi oraz bardzo ciekawa prezentacja multimedialna „Sport na monetach”.

16 sierpnia 2006 roku podczas zjazdu Amerykańskiego Towarzystwa Numizmatycznego w Denver ogłoszono wyniki konkursu „Coin of The Year 2004”. Wyemitowana przez NBP polska moneta o nominale 20 zł „Pamięci ofiar getta w Łodzi 1940-1944” otrzymała główną nagrodę w kategorii najbardziej inspirującej monety świata.

Moneta 2 zł wykonana przez Mennicę Polską S.A. z okazji światowej wystawy Expo 2005 w Japonii została uznana za najpiękniejszą monetę obiegową świata. Nagrodę przyznano na Konferencji Dyrektorów Mennic 2006 w Paryżu.

Mennica Polska S.A. uczestniczyła w kolejnym finale Wielkiej Orkiestry Świątecznej Pomocy. W roku 2006 Orkiestra grała po raz 14. Mennica Polska S.A., tak jak w latach poprzednich, wybiła okolicznościowe medale, będące głównym przedmiotem finałowej licytacji.

Od 30 listopada 2006 roku produkty grawersko-medalerskie Mennicy Polskiej S.A. dostępne są również w wybranych salonach sieci EMPiK.

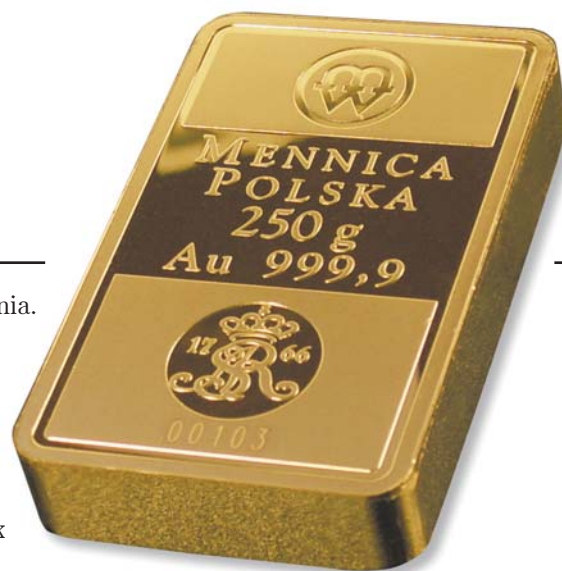

Działalność handlowa Spółki

W roku 2006 łączna wartość sprzedaży produktów i usług oraz towarów i materiałów osiągnęła poziom ponad 426,58 mln złotych.

W podziale na kierunki sprzedaży wartość sprzedaży krajowej wyniosła 88,72% (378,48 mln zł), a udział wartości sprzedaży za granicę wyniósł 11,28% (48,11 mln zł).



EXPO AICHI 2 ZŁ

metal nordic,
stempel zwykły,
średnica 27,00 mm
Projekt: Ewa Olszewska-Borys

EXPO AICHI 2 ZŁ

metal nordic,
finish standard,
diameter 27,00 mm
Designer: Ewa Olszewska-Borys



Development of electronic payments

In 2006, the Mint of Poland actively pursued the development strategy based on the implementation of state-of-the-art solutions and technologies related to generally understood electronic payments.

ACTIVITIES OF THE MINT WERE FOCUSED ON THE FOLLOWING AREAS:

1. expansion of STREFA™ sales network,
2. implementation and promotion of “electronic municipal card” solutions,
3. implementation of new and further development of currently used technologies.

Expansion of STREFA™ sales network

The year 2006 was a crucial year, taking into account the expansion of STREFA™ sales network - a network of terminals being the property of the Mint of Poland, used for selling electronic services, GSM prepaid card loading, city communication tickets, and parking fees coded on Municipal Cards.

Key objectives set for 2006:

- increase in the number of Sales Points within STREFA™ Sales Network,
- growth in revenues of the Mint from sales of GSM prepaid card loadings,
- maintaining sales results from the Warsaw Municipal Card processing.

In addition to major agglomerations (Silesia, Kraków and Tricity), the development and sales network expansion directions also include smaller towns with high sales potential. Currently, our terminals operate in more than 700 cities and towns. So dynamic development is related to launching and developing sales of prepaid card loading in own network points as well as in points of the partnership RUCH S.A. network.

The annual sales plan regarding the Warsaw Municipal Card services (including sales of city communication tickets and parking fees) was exceeded in 2006. In Warsaw we co-operate with the City Transport Administration (*Zarząd Transportu Miejskiego*). The development plan for 2007 in respect to the Warsaw Municipal Card assumes increasing the number of Card Loading Points, offering season ticket and prepaid parking fees coding, with special attention paid to locating the points in cities making up the Warsaw agglomeration. The aforementioned activities will be related with plans of launching new services, such as extended functionality of the season ticket (so-called “agglomeration ticket”), launching “Park & Ride” service, as well as other city products.

Implementation and promotion of “electronic municipal card” solutions

In 2006, the Mint of Poland actively pursued the commercial strategy regarding the promotion of state-of-the-art Municipal Card IT solutions. Activities undertaken included further commercial co-operation with administrators of mass transport and representatives of city halls on the whole territory of Poland.

In October 2006, the agreement with the Municipal Administration Company (*Przedsiębiorstwo Gospodarki Komunalnej Sp. z o.o.*) in Suwałki was signed, under which in the first months of 2007, the Suwałki Municipal Card - electronic city communication season ticket will be launched.

Extending the functionality of Suwałki Municipal Card by one-time tickets and electronic purse for city swimming pools is planned.

In 2006, we continued the Jaworzno Municipal Card project, implemented in the co-operation with the City Transportation Company (*Przedsiębiorstwo Komunikacji Miejskiej Sp. z o.o.*) in Jaworzno. Taking into account the planned development



Rozwój płatności elektronicznych

W roku 2006 Mennica Polska S.A. aktywnie realizowała strategię rozwoju w zakresie wdrażania nowoczesnych rozwiązań i technologii związanych z szeroko pojętymi płatnościami elektronicznymi.

DZIAŁANIA MENNICY SKUPIŁY SIĘ NA OBSZARACH OBEJMUJĄCYCH:

1. rozwój sieci sprzedaży STREFA™,
2. wdrażanie i promowanie rozwiązań typu „elektroniczna karta miejska”,
3. wdrożenie nowych oraz rozwój obecnie stosowanych technologii.

Rozwój Sieci Sprzedaży STREFA™

Rok 2006 był przełomowy pod względem rozwoju sieci sprzedaży STREFA™ – terminali należących do Mennicy Polskiej S.A., poprzez które sprzedawane są usługi elektroniczne: doładowania pre-paid GSM, bilety komunikacji miejskiej oraz przedpłaty parkingowe kodowane na Kartach Miejskich.

Główne cele przyjęte na rok 2006 to:

- wzrost liczby Punktów Sprzedaży Doładowań sieci STREFA™,
- wzrost przychodów Mennicy z tytułu sprzedaży doładowań pre-paid GSM,
- utrzymanie wyników sprzedaży w ramach obsługi Warszawskiej Karty Miejskiej.

Kierunek rozwoju i ekspansji sieci sprzedaży to, obok największych aglomeracji (śląskiej, krakowskiej, trójmiejskiej), również mniejsze miejscowości o dużym potencjale sprzedażowym. W tej chwili nasze terminale działają w ponad 700 miejscowościach. Tak dynamiczny rozwój jest związany z uruchomieniem i rozwojem sprzedaży doładowań pre-paid w punktach sieci własnej i partnerskiej RUCH S.A.

W roku 2006 został przekroczony roczny plan sprzedaży w zakresie obsługi Warszawskiej Karty Miejskiej, obejmujący sprzedaż biletów komunikacji miejskiej i opłat parkingowych. Na rynku warszawskim współpracujemy z Zarządem Transportu Miejskiego i Zarządem Dróg Miejskich.

Plan rozwoju na rok 2007 w zakresie obsługi Warszawskiej Karty Miejskiej zakłada zwiększenie liczby punktów sprzedaży doładowań oferujących doładowania biletów okresowych oraz przedpłat parkingowych ze szczególnym uwzględnieniem ich lokalizacji w miastach tworzących aglomerację warszawską. Powyższe działania wiążą się z planami uruchomienia nowych usług takich jak rozszerzenie funkcjonowania biletu okresowego (tzw. „bilet aglomeracyjny”), wprowadzenie usługi „Park & Ride” oraz innych produktów miejskich.

Wdrażanie i promowanie rozwiązań typu „elektroniczna karta miejska”

W roku 2006 Mennica Polska S.A. aktywnie realizowała strategię handlową dotyczącą promowania nowoczesnych rozwiązań informatycznych typu Karta Miejska. W ramach prowadzonych działań kontynuowano współpracę handlową z organizatorami transportu zbiorowego oraz przedstawicielami urzędów miejskich na terenie całej Polski.

W październiku 2006 roku podpisana została umowa z Przedsiębiorstwem Gospodarki Komunalnej Sp. z o.o. w Suwałkach, w ramach której w pierwszych miesiącach 2007 roku uruchomiona została Suwalska Karta Miejska – elektroniczny okresowy bilet komunikacji miejskiej.

Planowane jest rozszerzenie funkcjonalności Suwalskiej Karty Miejskiej o bilety jednorazowe oraz elektroniczną portmonetkę dla basenów miejskich.

W roku 2006 kontynuowany był projekt Jaworznińskiej Karty Miejskiej, która została wdrożona wspólnie z Przedsiębiorstwem Komunikacji Miejskiej Sp. z o.o. w Jaworznie. Mennica, mając na względzie planowane wprowadzenie elektronicznej portmonetki, która ma na stałe wyprzeć z rynku bilety w tradycyjnej papierowej formie, rozwinęła blisko czterokrotnie sieć terminali STREFA™ w Jaworznie.

Development of electronic payments

of electronic purse, which is going to fully replace traditional paper tickets, the Mint almost four times extended the network of STREFA™ terminals in Jaworzno.

When summing up 2006, it is necessary to remind elections to local authorities held in this year, which significantly slowed down any processes including the implementation of modern IT projects dedicated to municipal entities. On the other hand, many municipal entities obtained or applied for financial support from the European Union for that purpose, which can have a positive impact on increasing dynamics of this market segment in 2007.

Implementation of new and further development of currently used technologies

The year 2006 brought several major changes in the area of the technology base of the electronic payment system of the Mint of Poland.

New Sales Points within STREFA™ Network were provided with next-generation sales terminals, having much better efficiency, operating speed and safety parameters compared to devices used until now.

Software installed on terminals operating within STREFA™ Network was also improved - changes introduced allow for trouble-free operations of applications provided by different suppliers on one terminal, which might provide a basis for extending the offer of electronic products of the Mint of Poland.

Changes facilitating the management of the network, including a few hundred thousand of terminals, were introduced to the central system processing electronic payments, as well as mechanisms supporting collection of receivables from Points of Sales.

The implementation of the CRM system (customer relationship management system) also started in 2006. This system will be responsible for improving the effectiveness of processes of targeting and handling of STREFA™ Network Points of Sales.

Marketing activities

The marketing strategy pursued in 2006 included activities focused on three areas of key strategic importance: promotion of the Municipal Card System (System Karty Miejskiej™) as a communication solution for cities; information campaigns addressed to direct users of municipal cards; promotion of STREFA™ sales network.

The promotion of the Municipal Card System included the presence of the Mint on fairs regarding generally understood city communication issues, participation in conventions and meetings held under the patronage of the Chamber of Urban Transport and lobbying for the implementation of state-of-the-art electronic payment solutions and card systems supporting city and regional public transport in Poland. Marketing activities resulted in next implementations of the System, planned for 2007.

Information campaigns addressed to direct users of municipal cards included advertising activities in Warsaw (wide advertising campaign promoting using the Warsaw Municipal Card for the purposes of settlement of parking fees within the Paid Unguarded Parking System) and in Suwałki (promotion of Suwałki Municipal Card, the implementation of which is planned from the beginning of 2007). Information activities promoting the Municipal Card System (addressed to users of municipal cards) would allow for more effective implementation of new services in the future.

The promotion of STREFA™ sales network is closely related to the development strategy regarding electronic products distributed or implemented by the Mint. The purpose of promotional activities, involving inter alia clear and consistent branding of sales points, is to provide the target group with the information on products and services distributed through the network. In addition to building brand awareness, consistent branding also resulted inter alia in a significant increase in sales of GSM prepaid card loading.



Rozwój płatności elektronicznych

Podsumowując rok 2006, należy wspomnieć, iż był to rok wyborów samorządowych, co znacznie spowolniło wszelkie procesy w zakresie wdrażania nowoczesnych projektów informatycznych dedykowanych podmiotom komunalnym. Z drugiej strony był to rok, w którym wiele ośrodków miejskich pozyskało lub ubiegało się o wsparcie finansowe Unii Europejskiej na ów cel, co może pozytywnie wpłynąć na wzrost dynamiki w tym segmencie rynku w roku 2007.

Wdrożenie nowych oraz rozwój obecnie stosowanych technologii

Rok 2006 przyniósł istotne zmiany w obszarze zaplecza technologicznego systemu płatności elektronicznych Mennicy Polskiej S.A.

Nowe punkty sprzedaży Sieci STREFA™ zostały wyposażone w terminale sprzedaży nowej generacji o znacznie ulepszonych parametrach w zakresie wydajności, szybkości działania i bezpieczeństwa w porównaniu z dotychczas stosowanymi urządzeniami.

Modernizacji uległo również oprogramowanie terminali pracujących w Sieci STREFA™.

Wprowadzone zmiany umożliwiają bezkolizyjną pracę aplikacji pochodzących od różnych dostawców na jednym terminalu, co może stanowić podstawę dla rozszerzenia oferty Mennicy w zakresie produktów elektronicznych.

W systemie centralnym obsługującym płatności elektroniczne wprowadzono zmiany ułatwiające zarządzanie kilkutysięczną siecią terminali oraz mechanizmy wspomagające windykację należności z punktów sprzedaży.

W 2006 roku rozpoczęto wdrożenie systemu CRM (systemu zarządzania relacjami z klientami), którego zadaniem jest usprawnienie procesów pozyskiwania i obsługi punktów sprzedaży Sieci STREFA™.



Działania marketingowe

Realizowana w 2006 roku strategia działań marketingowych obejmowała aktywności w obszarach: promocji Systemu Karty Miejskiej™ jako rozwiązania komunikacyjnego dla miast, kampanii informacyjnych skierowanych do bezpośrednich użytkowników kart miejskich oraz promocji sieci sprzedaży STREFA™.

Promocja rozwiązań Systemu Karty Miejskiej™ to stała obecność Mennicy na targach związanych z szeroko pojętą tematyką komunikacji miejskiej, to udział w zjazdach i spotkaniach organizowanych pod patronatem Izby Gospodarczej Komunikacji Miejskiej oraz lobbing na rzecz wdrożenia w Polsce najnowocześniejszych rozwiązań z zakresu płatności elektronicznych i systemów kartowych obejmujących obsługę miejskiego i regionalnego transportu publicznego. Efektem działań marketingowych są przygotowane do realizacji w 2007 roku kolejne etapy wdrożenia Systemu.

Kampanie informacyjne skierowane do bezpośrednich użytkowników kart miejskich objęły działania reklamowe w Warszawie (szeroko zakrojona kampania reklamowa promująca płatności za pomocą Warszawskiej Karty Miejskiej w Strefie Płatnego Parkowania Niestrzeżonego) oraz w Suwałkach (promocja planowanej do wdrożenia na początku 2007 roku Suwalskiej Karty Miejskiej). Prowadzenie działań informacyjnych promujących System Karty Miejskiej™ pozwoli w przyszłości na sprawniejsze wdrożenia nowych usług.

Promocja sieci sprzedaży STREFA™ jest ściśle związana ze strategią rozwoju produktów elektronicznych dystrybuowanych lub wdrażanych przez Mennicę. Celem działań promocyjnych, realizowanych m. in. poprzez czytelny i spójny branding punktów sprzedaży, jest dotarcie do grupy docelowej z informacją o produktach i usługach przez nią dystrybuowanych. Poza budowaniem świadomości marki jednym z efektów wprowadzenia spójnego brandingu jest m.in. znaczący wzrost sprzedaży doładowań pre-paid GSM.



Management system



Since 1999, the Mint of Poland has been using the management system confirmed by the certification body of TÜV Thüringen. In December 2003, it was for the first time certified as an integrated system. In 2006, the integrated management system was extended to activities related to electronic payments. Relationships between management and auxiliary processes existing in the Mint and implementation processes related to these activities were adjusted.

During the recertification audit, which fell in 2006, the certification body TÜV CERT- TÜV Thüringen confirmed that the Mint of Poland introduced and applies the integrated management system for production and design of minted products as well as an electronic payment systems and services associated with the above.

The integrated management system includes:

- PN-EN ISO 9001: 2001 for the quality management system,
- PN-EN ISO 14001: 2005 for the environmental management system,
- OHSAS/PN-N-18001: 2004 for the safety management system.

Certificates are valid until January 2010.

Adjusting activities to legal regulations and limiting the impact on the environment are important elements of environmental management. The Mint has its own sewage treatment plant operating for internal purposes and providing services to other entities. The Mint offers services involving neutralization of:

- sewage containing cyanides,
- sewage containing chromium compounds,
- acid and alkaline sewage.

In 2006, the Mint obtained the integrated permit for the sewage treatment plant systems, required by the law. Usage of substances and waste management are monitored, and control measurement of emissions are carried out. A majority of waste generated by the Company (as recycled materials) are reused by specialised companies. This ensures effectiveness of environmental outlays. This process is supported with communal waste segregation, which in general reduces operating costs of the Company.

The year 2006 witnessed continuation and development of the policy of the Mint of Poland regarding not only traditional values of mintage, but also focusing the Company on the development of technologies, improvement of the offer for customers, and innovation in the core mintage business, as well as electronic payments. Special attention is also given to development and safety of employees.



System zarządzania

Od 1999 r. Mennica Polska S.A. posiada system zarządzania certyfikowany przez jednostkę certyfikacyjną TÜV Thüringen. W grudniu 2003 r. certyfikowany został jako system zintegrowany. W roku 2006 zintegrowanym systemem zarządzania objęto również działalność związaną z płatnościami elektronicznymi. Dostosowano powiązania między istniejącymi w Mennicy procesami zarządczymi i pomocniczymi a procesami realizacji związanymi z tą działalnością.

W czasie auditu recertyfikującego, który przypadał w roku 2006, jednostka certyfikująca TÜV Thüringen potwierdziła, że Mennica Polska S.A. wprowadziła i stosuje zintegrowany system zarządzania w zakresie produkcji i rozwoju wyrobów mennicznych oraz elektronicznych systemów płatniczych, jak i usług z nimi związanych.

Zintegrowany system zarządzania obejmuje:

- zarządzanie jakością wg PN-EN ISO 9001: 2001,
- zarządzanie środowiskowe wg PN-EN ISO 14001: 2005,
- zarządzania BHP wg OHSAS/PN-N-18001: 2004.

Certyfikaty są ważne do stycznia 2010 roku.

Znaczącym elementem zarządzania środowiskowego jest dostosowanie działalności do wymogów prawa oraz ograniczanie wpływu na środowisko. Mennica posiada własną oczyszczalnię ścieków, która pracuje na potrzeby własne i świadczy usługi innym podmiotom. Oczyszczalnia oferuje unieszkodliwianie:

- odpadów zawierających cyjanki,
- odpadów zawierających związki chromu,
- odpadów kwaśnych i alkalicznych.

W roku 2006 Mennica uzyskała wymagane prawem pozwolenie zintegrowane dla instalacji oczyszczalni ścieków. Monitoruje się zużycie substancji i gospodarkę odpadami oraz wykonuje pomiary kontrolne emisji. Większość emitowanych przez firmę odpadów podlega (jako surowiec wtórny) ponownej przeróbce przez wyspecjalizowane firmy. Dzięki temu nakłady na ochronę środowiska są wykorzystywane efektywnie. Proces ten wspomagany jest doskonaleniem segregacji odpadów komunalnych, co łącznie zmniejsza koszty działalności przedsiębiorstwa.

Polityka Mennicy Polskiej S.A. odnosi się nie tylko do tradycyjnych wartości związanych z mincerstwem, ale kieruje uwagę firmy na rozwój technologii, doskonalenie oferty dla klientów oraz innowacyjność w podstawowym mennicznym obszarze działalności, jak też w płatnościach elektronicznych. Podkreśla się przy tym dbałość o rozwój i bezpieczeństwo pracowników.

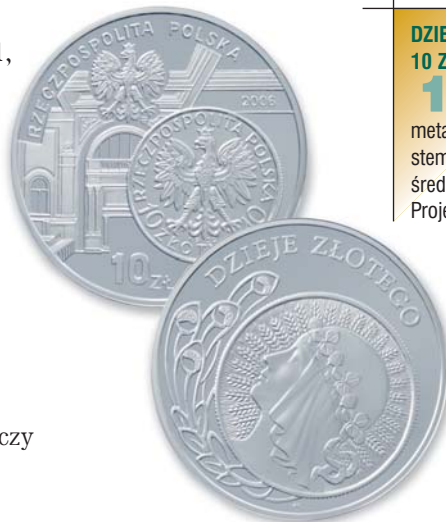

**DZIEJE ŻŁOTEGO,
10 ŻŁ Z 1932 R.
10 ŻŁ**

metal Ag 925,
stempel lustrzany,
średnica 32 mm

Projekt: *Andrzej Nowakowski*

**HISTORY OF THE POLISH ZLOTY,
10 ZLOTY OF 1932 ISSUE**

10 ŻŁ

metal Ag 925,
finish proof,
diameter 32 mm

Designer: *Andrzej Nowakowski*



**ZWIERZĘTA ŚWIATA,
ŚWISTAK
20 ŻŁ**

metal Ag 925,
stempel lustrzany,
średnica 38,61 mm

Projekt awers: *Ewa Tyc-Karpińska*

Projekt rewers: *Andrzej Nowakowski*

**ANIMALS OF THE WORLD,
MARMOT**

20 ŻŁ

metal Ag 925,
finish proof,
diameter 38,61 mm

Obverse Design: *Ewa Tyc-Karpińska*

Reverse Design: *Andrzej Nowakowski*

Numismatic Cabinet

In the year 2006, in accordance with an existing tradition, the Numismatic Cabinet at the Mint of Poland was enlarged mostly by coins, medals, tokens, badges and signs from the Mint's current production. The collection in the Numismatic Cabinet was extended by 2 sets of collector coins - year 2004 and 2005, 101 coins, 584 medals, 124 signs and badges, a valuable set of golden clips with circulation coins issued in limited series including 50 sets, as well as several sets of commemorating coins and medals in blisters. The award for the most beautiful circulation coin in the world, minted in the years 2004-2006, granted during the Mint Directors Conference in Paris in 2006 (2 zloty coin for Expo in Japan, designed by Robert Kotowicz) became the pride of the exhibition.

At the end of 2006, the Numismatic Cabinet's collection, together with its library, included 69,816 items.

Coins and medals held at the Numismatic Cabinet were presented during World Money Fair Berlin 2006, 2nd Coin Expo Numismatic Fair in Warsaw and many events in Poland in which Mint was a co-organizer or a participant.

The Numismatic Cabinet has presented its collection to guests of the Mint of Poland, many sightseeing tours, mainly of schoolchildren, as well as was a co-organiser - together with Szare Szeregi Scout Troop - of the 36th Arsenal Trek, by playing host to scouts from the whole Poland.

The Numismatic Cabinet also presented its collection to participants of the Numismatic Exhibition - Coin Fair Monetarium, organised two times a year. In 2006, the Cabinet was visited by 2,256 persons.



Gabinet Numizmatyczny

Zgodnie z dotychczasową tradycją w roku 2006 Gabinet Numizmatyczny Mennicy Polskiej S.A. otrzymał większość monet, medali, żetonów, znaczków i odznak z bieżącej produkcji menniczej. Zbiory Gabinetu powiększyły się o dwa zestawy monet kolekcjonerskich - rok 2004 i 2005, 101 szt. monet, 584 szt. medali, 124 szt. odznak i znaczków, cenny zestaw złotych klip z wizerunkami wszystkich monet powszechnego obiegu (zestawy wydane w limitowanej liczbie 50 szt.) oraz liczne zestawy pamiątkowych monet i medali w blistrach. Ozdobą ekspozycji stała się również nagroda dla najpiękniejszej obiegowej monety świata wybitej w latach 2004-2006, przyznana na Konferencji Dyrektorów Mennic w Paryżu w 2006 r. (moneta 2 zł Expo w Japonii zaprojektowana przez Roberta Kotowicza).

Pod koniec 2006 roku zbiór Gabinetu Numizmatycznego obejmował - wraz z księgozbiorem - 69.816 eksponatów.

Monety i medale znajdujące się w zbiorach Gabinetu Numizmatycznego prezentowane były na Światowych Targach Monet w Berlinie, na II Międzynarodowych Targach Numizmatycznych Coin Expo w Warszawie oraz na licznych imprezach krajowych, których Mennica Polska była współorganizatorem lub uczestnikiem.

Gabinet Numizmatyczny udostępnił swoje zbiory gościom Mennicy Polskiej S.A., licznym wycieczkom, głównie młodzieży szkolnej, oraz wraz z Hufcem Warszawa - Mokotów im. Szarych Szeregów był współorganizatorem XXXVI Rajdu Arsenali, udzielając gościny harcerkom i harcerzom z całej Polski.

Gabinet Numizmatyczny prezentował także swoją kolekcję uczestnikom odbywającej się dwukrotnie w roku Wystawy Numizmatycznej - Giełdy Monet Monetarium. W roku 2006 Gabinet odwiedziło 2.256 osób.



Medale ze zbiorów Gabinetu Numizmatycznego
Medals from the Numismatic Cabinet

Entities from the Capital Group of Mennica Polska S.A.

Mennica-Metale Szlachetne Sp. z o.o. - precious metal processing carried out by this company is focused first of all on the production of industrial products used in technological processes by a diverse assortment of businesses. In addition to this, the company is also involved in the full refining of scrap metal, as well as making catalysators for the nitrogen industry (catalytic and absorption networks); paints from precious metals for decorating glass, porcelain and ceramic plates; glass fibre formers; and saline solutions including precious metals.

Mennica Invest Sp. z o.o. is a developer that also specializes in proxy investment: industrial sites, office and housing building. The company builds multi-family as well as detached houses. Until now the company completed the first stage of "Rajska Jabłoń" housing estate in Jabłonna (next stages of the housing estate are going to be completed by the Mint of Poland), housing building at Polna St. in Warsaw, housing building at Majewskiego St. in Warsaw and "Nad Jeziorkiem" housing estate in Łomianki.

Mennica Ochrona Sp. z o.o. provides the following services:

- personal and property protection,
- money and other values transport and/or escort,
- guarding services,
- detective services,
- designing, installing, operating and maintaining alarm systems,
- training.

Mennica-Metale S.A. - the company operates mainly in the area of production and implementation of software for Mennica Polska S.A., for the purposes of managing sales of services to customers.

Mennica Technologie S.A. in liquidation - the company in liquidation.

ALEKSANDER GIERYMSKI

20 ZŁ

metal Ag 925,
stempel lustrzany z tampondrukiem,
wielkość 40 × 28 mm
Projekt: *Roussanka Nowakowska*

ALEKSANDER GIERYMSKI

20 ZŁ

metal Ag 925,
finish proof with pad printing,
dimensions 40 × 28 mm
Designer: *Roussanka Nowakowska*

Podmioty Grupy Kapitałowej Mennicy Polskiej S.A.

Mennica-Metale Szlachetne Sp. z o.o. - prowadzone w spółce przetwórstwo metali szlachetnych nastawione jest przede wszystkim na wytwarzanie produktów o przeznaczeniu przemysłowym, wykorzystywanych w procesach technologicznych w zakładach o różnym profilu produkcyjnym. Obok produkcji wyrobów z metali szlachetnych, prowadzona jest kompleksowa rafinacja złomu tych metali. W spółce produkowane są m. in. katalizatory dla przemysłu azotowego (siatki katalityczne i absorbcyjne), farby z metali szlachetnych do zdobienia szkła, porcelany i płytek ceramicznych, urządzenia do formowania włókna szklanego oraz roztwory soli zawierające metale szlachetne.

Mennica Invest Sp. z o.o. jest spółką developerską, specjalizującą się dodatkowo w inwestorstwie zastępczym - w realizacji obiektów przemysłowych, biurowych oraz budynków mieszkalnych. Realizuje zarówno zabudowę wielorodzinną, jak i jednorodziną. Dotychczas Spółka wykonała: pierwszy etap osiedla „Rajska Jabłoń” w Jablonnie (kolejne etapy osiedla realizuje Mennica Polska S.A.), budynek mieszkalny przy ul. Polnej w Warszawie, budynek mieszkalny przy ul. Majewskiego w Warszawie oraz osiedle „Nad Jeziorkiem” w Łomiankach.

Mennica Ochrona Sp. z o.o. świadczy usługi w zakresie:

- ochrony obszarów oraz mienia,
- przewozów i/lub konwojowania wartości pieniężnych i innych,
- ochrony osób,
- usług detektywistycznych,
- projektowania, montażu, eksploatacji i konserwacji instalacji alarmowych,
- szkolenia.

Mennica-Metale S.A. - spółka prowadzi głównie działalność gospodarczą w zakresie produkcji i implementacji oprogramowania dla Mennicy Polskiej S.A., służącego do zarządzania sprzedażą usług dla Klientów.

Mennica Technologie S.A. w likwidacji - w spółce trwa obecnie proces likwidacyjny.



JEŹDZIEC PIASTOWSKI

10 ZŁ

metal Ag 925,
stempel lustrzany,
wielkość 22 × 32 mm
Projekt: Ewa Tyc-Karpińska



THE PIAST HORSEMAN

10 ZŁ

metal Ag 925,
finish proof,
dimensions 22 × 32 mm
Designer: Ewa Tyc-Karpińska



Balance Sheet

THE MINT OF POLAND PLC

Financial Report as on December 31, 2006

BALANCE SHEET Figures in PLN thousands	NOTE	31.12.2006	31.12.2005	01.01.2005
ASSETS				
Fixed assets				
Tangible fixed assets	11	65 847	64 167	66 174
Intangible assets	12	1 342	1 693	611
Investment properties	13	62 642	64 755	66 800
Investments in associated and related companies appraised by property right	14	0	0	0
Other long-term investments	15	28 126	9 466	9 340
Deferred income tax assets	16	3 923	4 552	6 462
Long-term leasehold prepayment	23	0	0	0
Total fixed assets		161 880	144 633	149 387
Current assets				
Inventories	17	52 066	35 618	28 242
Other short-term investments	15	4 118	9 849	11 716
Income tax receivable	10	0	0	90
Trade receivables and other	18	23 562	29 114	29 918
Cash and cash equivalents	19	98 705	84 513	78 133
Fixed assets for sale	2	0	0	0
Total current assets		178 451	159 094	148 099
TOTAL ASSETS		340 331	303 727	297 486
LIABILITIES				
Owners equity				
Share capital	20	65 701	65 701	65 701
Treasury stock		0	0	0
Contributed capital in excess of par value		14 047	14 047	14 047
Contributed capital from assets held for resale	2d	0	0	0
Reserve capital from appraisal		252	0	0
Additional contributed surplus	20	180 488	153 616	153 570
Conversion of subordinated notes		0	0	0
Retained earnings		23 258	32 723	30 667
Total owner's equity		283 746	266 087	263 985
Long-term liabilities				
Long-term debt	22	0	50	250
Salaries, wages and benefits payable	24	1 626	1 497	1 339
Direct-financing lease liability	22	0	0	364
Reserves	25	0	0	0
Deferred income tax	16	1 741	667	743
Total long-term liabilities		3 367	2 214	2 696
Bank indebtedness	19	0	0	0
Short-term debt	22	50	200	200
Income tax payable	10	518	377	163
Trade payables and other payables	26	51 304	33 298	28 601
Reserves	25	1 346	1 551	1 841
Obligations related to fixed assets held for resale	2c	0	0	0
Total short-term liabilities		53 218	35 426	30 805
Total liabilities		56 585	37 640	33 501
TOTAL LIABILITIES AND OWNER'S EQUITY		340 331	303 727	297 486

Bilans

MENNICA POLSKA SPÓŁKA AKCYJNA

Sprawozdanie finansowe sporządzone na dzień 31 grudnia 2006 roku.

BILANS w tysiącach złotych	NOTA	31.12.2006	31.12.2005	01.01.2005
A K T Y W A				
Aktywa trwałe				
Rzeczowe aktywa trwałe	11	65 847	64 167	66 174
Wartości niematerialne	12	1 342	1 693	611
Nieruchomości inwestycyjne	13	62 642	64 755	66 800
Inwestycje w jednostkach stowarzyszonych i współzależnych wycenianych metodą praw własności	14	0	0	0
Pozostałe inwestycje długoterminowe	15	28 126	9 466	9 340
Aktywa z tytułu odroczonego podatku dochodowego	16	3 923	4 552	6 462
Przedpłata z tytułu wieczystego użytkowania	23	0	0	0
Aktywa trwałe razem		161 880	144 633	149 387
Aktywa obrotowe				
Zapasy	17	52 066	35 618	28 242
Pozostałe inwestycje krótkoterminowe	15	4 118	9 849	11 716
Należności z tytułu podatku dochodowego	10	0	0	90
Należności handlowe oraz pozostałe	18	23 562	29 114	29 918
Środki pieniężne i ich ekwiwalenty	19	98 705	84 513	78 133
Aktywa trwałe przeznaczone do sprzedaży	2	0	0	0
Aktywa obrotowe razem		178 451	159 094	148 099
A K T Y W A R A Z E M		340 331	303 727	297 486

P A S Y W A				
Kapitał własny				
Kapitał akcyjny	20	65 701	65 701	65 701
Akcje własne		0	0	0
Kapitał z emisji akcji powyżej ich wartości nominalnej		14 047	14 047	14 047
Elementy kapitału dotyczące aktywów przeznaczonych do sprzedaży	2d	0	0	0
Kapitał rezerwowy z aktualizacji wyceny		252	0	0
Pozostałe kapitały rezerwowe	20	180 488	153 616	153 570
Różnice kursowe z przeliczenia jednostek podporządkowanych		0	0	0
Zyski zatrzymane		23 258	32 723	30 667
Kapitał własny razem		283 746	266 087	263 985
Zobowiązania				
Zobowiązania z tytułu kredytów, pożyczek oraz innych instrumentów dłużnych	22	0	50	250
Zobowiązania z tytułu świadczeń pracowniczych	24	1 626	1 497	1 339
Zobowiązania z tytułu leasingu finansowego	22	0	0	364
Rezerwy	25	0	0	0
Rezerwa z tytułu odroczonego podatku dochodowego	16	1 741	667	743
Zobowiązania długoterminowe razem		3 367	2 214	2 696
Kredyt w rachunku bieżącym	19	0	0	0
Zobowiązania z tytułu kredytów, pożyczek oraz innych instrumentów dłużnych	22	50	200	200
Zobowiązania z tytułu podatku dochodowego	10	518	377	163
Zobowiązania handlowe oraz pozostałe	26	51 304	33 298	28 601
Rezerwy	25	1 346	1 551	1 841
Zobowiązania związane z aktywami trwałymi przeznaczonymi do sprzedaży	2c	0	0	0
Zobowiązania krótkoterminowe razem		53 218	35 426	30 805
Zobowiązania razem		56 585	37 640	33 501
P A S Y W A R A Z E M		340 331	303 727	297 486

Profit and Loss Account

PROFIT AND LOSS ACCOUNT Figures in PLN thousands	NOTE	01.01. – 31.12.2006			01.01. – 31.12.2005		
		Continuing operations	Discontinued operations	TOTAL	Continuing operations	Discontinued operations	TOTAL
Net revenues on sale	1	426 583		426 583	412 658		412 658
Revenues on sale of products and services		131 737		131 737	117 695		117 695
Revenues on sale of goods and materials		294 846		294 846	294 963		294 963
Prime cost of sale		376 938		376 938	353 298		353 298
Gross profit on sales		49 645		49 645	59 360		59 360
Other operating gains	4	4 243		4 243	5 312		5 312
Selling costs		0		0	0		0
General administration costs		17 392		17 392	16 472		16 472
Other operating costs	5	3 835		3 835	4 588		4 588
Profit on operating activities		32 661		32 661	43 612		43 612
Profit on financial activities	8	6 573		6 573	8 570		8 570
Costs of financial activities	8	1 119		1 119	2 708		2 708
Net cost of financial activities		5 454		5 454	5 862		5 862
Associated companies' share in net profit appraised by property right	14						
Profit before tax		38 115		38 115	49 474		49 474
Corporate income tax	9	7 568		7 568	9 462		9 462
Net profit		40 012		40 012	42 678		42 678
Profit on sale related to discontinued operations	2						
Net profit for the financial year	21	30 547		30 547	40 012		40 012
Net earnings per share							
Basic	21	4,65		4,65	6,09		6,09
Diluted							



MISTRZOSTWA ŚWIATA W PIŁCE NOŻNEJ NIEMCY 2006 10 ZŁ

metal Ag 925, platerowane Au,
stempel lustrzany,
średnica 32 mm
Projekt: Robert Kotowicz

THE 2006 FIFA WORLD CUP, GERMANY

10 ZŁ

metal Ag 925, Au plated,
finish proof,
diameter 32 mm
Designer: Robert Kotowicz

Rachunek zysków i strat

RACHUNEK ZYSKÓW I STRAT w tysiącach złotych	NOTA	01.01. – 31.12.2006			01.01. – 31.12.2005		
		Działalność kontynuowana	Działalność zaniechana	RAZEM	Działalność kontynuowana	Działalność zaniechana	RAZEM
Przychody netto ze sprzedaży	1	426 583		426 583	412 658		412 658
Przychody ze sprzedaży produktów i usług		131 737		131 737	117 695		117 695
Przychody ze sprzedaży towarów i materiałów		294 846		294 846	294 963		294 963
Koszty własny sprzedaży		376 938		376 938	353 298		353 298
Zysk brutto na sprzedaży		49 645		49 645	59 360		59 360
Pozostałe przychody operacyjne	4	4 243		4 243	5 312		5 312
Koszty sprzedaży		0		0	0		0
Koszty ogólnego zarządu		17 392		17 392	16 472		16 472
Pozostałe koszty operacyjne	5	3 835		3 835	4 588		4 588
Zysk na działalności operacyjnej		32 661		32 661	43 612		43 612
Przychody finansowe	8	6 573		6 573	8 570		8 570
Koszty finansowe	8	1 119		1 119	2 708		2 708
Wynik na działalności finansowej netto		5 454		5 454	5 862		5 862
Udział w zyskach netto jednostek podporządkowanych wycenianych metodą praw własności	14						
Zysk przed opodatkowaniem		38 115		38 115	49 474		49 474
Podatek dochodowy	9	7 568		7 568	9 462		9 462
Zysk netto		40 012		40 012	42 678		42 678
Zysk na sprzedaży dotyczący działalności zaniechanej	2						
Zysk netto za rok obrotowy	21	30 547		30 547	40 012		40 012
Zysk netto przypadający na jedną akcję							
Podstawowy	21	4,65		4,65	6,09		6,09
Rozwodniony							



MISTRZOSTWA ŚWIATA W PIŁCE NOŻNEJ NIEMCY 2006 10 ZŁ

metal Ag 925, efekt kątowy,
stempel lustrzany,
średnica 32 mm
Projekt: Urszula Walerzak

THE 2006 FIFA WORLD CUP, GERMANY

10 ZŁ

metal Ag 925, angle effect,
finish proof,
diameter 32 mm
Designer: Urszula Walerzak

OPINION

with the report
on the audit of the
financial statements

MENNICA POLSKA S.A.

for the financial
year ended
31 December 2006

Misters Audytor Spółka z o.o.
Warsaw, March 2007

Opinion of Independent Certified Auditor

OF THE STATUTORY AUDITOR ON THE FINANCIAL STATEMENTS OF MENNICA POLSKA S.A.

To the Shareholders and the Supervisory Board

We have audited the enclosed financial statements of Mennica Polska S.A. (Mint of Poland PLC) with its registered office in Warsaw, ul. Pereca 21, including:

- 1) balance sheet prepared as of 31 December 2006 showing assets and equity plus liabilities of PLN 340,331 thousand (in words: three hundred forty million three hundred thirty one thousand Polish zloty);
- 2) profit and loss account for the financial year from 1 January 2006 to 31 December 2006 disclosing a net profit of PLN 30,547 thousand (in words: thirty million five hundred forty seven thousand Polish zloty);
- 3) cash flow statement for the financial year from 1 January 2006 to 31 December 2006, showing a net cash inflow of PLN 14,192 thousand (in words: fourteen million one hundred ninety two thousand);
- 4) statement of changes in equity, disclosing an increase in equity by PLN 17,659 thousand (in words: seventeen million six hundred fifty nine thousand Polish zloty);
- 5) notes and explanations to the financial statements.

The financial statements submitted for the audit are the responsibility of the Management Board of the Company.

Our responsibility was to express an opinion on true, fair and clear character of these financial statements, as well as the correctness of underlying accounting records.

The audit of the financial statements was performed in accordance with provisions of:

- 1) section 7 of the Accounting Act of 29 September 1994 (Journal of Laws of 2002 No. 76 item 694 as amended);
- 2) professional standards of statutory auditors' issued by the National Chamber of Statutory Auditors in Poland.

The audit was planned and performed in such way as to obtain reasonable assurance, allowing to formulate an opinion on the financial statements. In particular, the audit included an assessment of the correctness of accounting principles (policy) applied by the Company and major estimations, verifying - mainly on a test basis - accounting vouchers and entries in the accounting records providing a basis for disclosures in the financial statements, as well as an evaluation of the overall presentation of the financial statements.

We believe that our audit provided a reasonable basis for our opinion.

Mirosława Galewska

Statutory Auditor No. 9482/7703

Warsaw, 9 March 2007

In our opinion, the audited financial statements including numerical data and narrative information:

- a) give a fair and clear view of all information material for the evaluation of the economic and financial position of the audited Company as of 31 December 2006 and of its financial results for the financial year from 1 January 2006 to 31 December 2006;
- b) were prepared correctly, in all material respects, namely in accordance with accounting principles (policy) arising from International Accounting Standards, International Financial Reporting Standards and respective interpretations announced in form of regulations of the European Commission and in respect to matters not regulated by these Standards - in accordance with requirements of the Accounting Act and secondary legislation issued based thereon, as well as on the basis of properly maintained accounting records.

The report on activities of the Company prepared by the Management Board of the Mint of Poland is complete within the meaning of Article 49 paragraph 2 of the Accounting Act and the information included therein is consistent with these financial statements.

Barbara Misterska-Dragan

President of the Management Board/ Statutory Auditor No. 2581/117

on behalf of Misters Audytor Spółka z o.o.

wentered on the list of entities entitled to audit financial statements under number 63

Warsaw, Migdałowa St. 4, apartment 43

Opinia Niezależnego Biegłego Rewidenta

OPINIA

wraz z raportem
z badania sprawozdania
finansowego

MENNICA POLSKA S.A.

za rok obrotowy
zakończony w dniu
31 grudnia 2006 roku

Misters Audytor Spółka z o.o.
Warszawa, marzec 2007 roku

Z BADANIA SPRAWOZDANIA FINANSOWEGO

MENNICA POLSKA S.A.

Dla Akcjonariuszy i Rady Nadzorczej

Przeprowadziliśmy badanie załączonego sprawozdania finansowego Mennicy Polskiej S.A. z siedzibą w Warszawie, ul. Pereca 21, na które składa się:

- 1) bilans sporządzony na dzień 31 grudnia 2006 roku, który po stronie aktywów i pasywów wykazuje sumę 340.331 tysięcy złotych (słownie: trzysta czterdzieści milionów trzysta trzydzieści jeden tysięcy złotych);
- 2) rachunek zysków i strat za rok obrotowy od 1 stycznia 2006 roku do 31 grudnia 2006 roku wykazujący zysk netto w kwocie 30.547 tysięcy złotych (słownie: trzydzieści milionów pięćset czterdzieści siedem tysięcy złotych);
- 3) rachunek przepływów pieniężnych za rok obrotowy od 1 stycznia 2006 roku do 31 grudnia 2006 roku, wykazujący zwiększenie środków pieniężnych o kwotę 14.192 tysiące złotych (słownie: czternaście milionów sto dziewięćdziesiąt dwa tysiące złotych);
- 4) zestawienie zmian w kapitale własnym wykazujące wzrost kapitału własnego o kwotę 17.659 tysięcy złotych (słownie: siedemnaście milionów sześćset pięćdziesiąt dziewięć tysięcy złotych);
- 5) noty do sprawozdania finansowego.

Za przedłożone do badania sprawozdanie finansowe odpowiada Zarząd Spółki.

Naszym zadaniem było wyrażenie opinii o rzetelności, prawidłowości i jasności tego sprawozdania finansowego oraz prawidłowości ksiąg rachunkowych stanowiących podstawę jego sporządzenia.

Badanie sprawozdania finansowego przeprowadziliśmy stosownie do postanowień:

- 1) rozdziału 7 Ustawy z dnia 29 września 1994 roku o rachunkowości (Dz. U. z 2002 r. nr 76, poz. 694 z późniejszymi zmianami),
- 2) norm wykonywania zawodu biegłego rewidenta, wydanych przez Krajową Radę Biegłych Rewidentów.

Badanie sprawozdania finansowego zaplanowaliśmy i przeprowadziliśmy w taki sposób, aby uzyskać racjonalną pewność, pozwalającą na wyrażenie opinii o sprawozdaniu. W szczególności badanie obejmowało sprawdzenie poprawności zastosowanych przez jednostkę zasad (polityki) rachunkowości i znaczących szacunków, sprawdzenie – w przeważającej mierze w sposób wrywkowy – dowodów i zapisów księgowych, z których wynikają liczby i informacje zawarte w sprawozdaniu finansowym, jak i całościową ocenę sprawozdania finansowego.

Uważamy, że badanie dostarczyło wystarczającej podstawy do wyrażenia miarodajnej opinii.

Naszym zdaniem zbadane sprawozdanie finansowe, obejmujące zarówno dane liczbowe, jak i wyjaśnienia słowne:

- a) przedstawia rzetelnie i jasno wszystkie informacje istotne dla oceny sytuacji majątkowej i finansowej badanej jednostki na dzień 31 grudnia 2006 roku, jak też jej wyniku finansowego za rok obrotowy od 1 stycznia 2006 roku do 31 grudnia 2006 roku,
- b) zostało sporządzone we wszystkich istotnych aspektach prawidłowo, to jest zgodnie z zasadami (polityką) rachunkowości wynikającymi z Międzynarodowych Standardów Rachunkowości, Międzynarodowych Standardów Sprawozdawczości Finansowej oraz związanych z nimi interpretacji ogłoszonych w formie rozporządzeń Komisji Europejskiej, a w zakresie nieuregulowanym w tych Standardach – stosownie do wymogów ustawy o rachunkowości i wydanych na jej podstawie przepisów wykonawczych, a także na podstawie prawidłowo prowadzonych ksiąg rachunkowych.

Sprawozdanie z działalności jednostki sporządzone przez Zarząd Mennicy Polskiej S.A. jest kompletne w rozumieniu art. 49 ust. 2 Ustawy o Rachunkowości, a zawarte w nim informacje są zgodne z danymi zbadanego sprawozdania finansowego.

Mirosława Galewska

Biegły Rewident Nr 9482/7703

Barbara Misterska-Dragan

Prezes Zarządu /Biegły Rewident Nr 2581/117

w imieniu **Misters Audytor Spółka z o.o.**

wpisanej na listę podmiotów uprawnionych do badania pod pozycją 63

Warszawa, ul. Migdałowa 4 lok. 43

Warszawa, dnia 9 marca 2007 roku

History of the company

The most important dates in the history of the Mint of Poland

- **1764 – September 7.** The elective Sejm chooses unanimously Stanisław August Poniatowski for the king, and also burdens him with the responsibility of conducting the monetary reform, and activating the new Mint.
- **1766 – February 10.** Mint Reform and new monetary system in Poland. On the 200th anniversary of the reform, the date was accepted as the official date of the Mint's foundation, and the day of February 10 as minting holiday - Day of the Mint Worker.
- **1791.** The Mint introduces letters M.V. and M.W. (The Warsaw Mint) as a minting symbol. Those letters, as a symbol of the Mint will be also used in a later period, in the XIX century, and in the form are again the symbol of the Mint, from the year 1965.
- **1794 – May 3.** Kosciuszko's insurrection. King's privileges for the coin production was revoked. The Mint taken under the care of Finance Committee.
- **1796 – January 9.** The Mint closes due to partitions of Poland.
- **1810 – June 9.** The Mint receives a new status and resumes its activity for the needs of the Duchy of Warsaw.
- **1816 – January 1.** Beginning of the coin production for the Duchy of Poland with its stamp, that is for the territories under the Russian occupation.
- **1817 – June 16.** Beginning the construction of the new Mint building on Bielańska Street, according to Piotr Aigner's design.
- **1824.** The Mint receives monopoly on official seals and stamps production.
- **1830 – November 29.** November Uprising. The Mint becomes an arms factory.
- **1851.** Opening of the Central Assay Office under the direction of the Warsaw Mint.
- **1868.** January 1. Closing of the Mint by czar's authorities. Stanisław Pusch, the last director of the Mint prepares "A brief historical outline about the Warsaw Mint..."
- **1907.** Demolition of Mint's buildings on Bielańska Street by czar's authorities, with a purpose to build in its place the Russian State Bank.
- **1924 – April 14.** Opening of the State Mint on 18 Markowska Street, Praga, in presence of Polish Republic president, Stanisław Wojciechowski, and the Minister of Finance, Władysław Grabski.
- **1926.** Foundation of Numismatic Cabinet. A known numismatist, Karol Plage becomes the first Curator.
- **1927 – December 13.** With the legislature of the RP President, the Mint receives a monopoly "on the production of stamps with a Polish emblem of an eagle".
- **1929 – May–September.** Participation in the National Exposition in Poznań, awarded with a major prize "for the high artistic level of whole work".



Rys historyczny

Najważniejsze daty w dziejach Mennicy Polskiej

- **7 września 1764.** Sejm elekcyjny jednogłośnie wybiera Stanisława Augusta Poniatowskiego na króla i obarcza go obowiązkiem reformy monetarnej oraz uruchomienia nowej mennicy.
- **10 lutego 1766.** Reforma mennictwa i nowy system monetarny w Polsce. W dwóchsetną rocznicę reformy data ta została przyjęta za oficjalną datę założenia Mennicy, a dzień 10 lutego za święto mennicze – Dzień Mincerza.
- **Rok 1791.** Mennica wprowadza litery M.V. oraz M.W. (Mennica Warszawska) jako znak menniczy.
- **3 maja 1794.** Insurekcja Kościuszkowska. Cofnięcie królowi przywileju bicia monety. Przejęcie Mennicy przez Komisję Skarbową.
- **9 stycznia 1796.** Zamknięcie Mennicy w wyniku rozbiorów Polski.
- **9 czerwca 1810.** Mennica otrzymuje nowy statut i wznowia działalność na potrzeby Księstwa Warszawskiego.
- **1 stycznia 1816.** Rozpoczęcie bicia monet pod stemplem i na rachunek Królestwa Polskiego, tj. dla ziem pod zaborem rosyjskim.
- **16 czerwca 1817.** Rozpoczęcie budowy nowego gmachu mennicy przy ul. Bielańskiej według projektu Piotra Aignera.
- **Rok 1824.** Mennica otrzymuje monopol na wyrób pieczęci i stempli państwowych.
- **29 listopada 1830.** Powstanie Listopadowe. Mennica staje się również fabryką zbrojeniową.
- **Rok 1851.** Otwarcie Głównej Probierni przy Mennicy Warszawskiej.
- **1 stycznia 1868.** Zamknięcie Mennicy przez władze carskie. Stanisław Pusch, ostatni dyrektor Mennicy sporządza „Krótki rys historyczny o mennicy warszawskiej...”.
- **Rok 1907.** Rozbiórka budynków Mennicy przy ulicy Bielańskiej przez władze carskie z przeznaczeniem placu pod Rosyjski Bank Państwa.
- **14 kwietnia 1924.** Otwarcie Mennicy Polskiej przy ulicy Markowskiej 18 na warszawskiej Pradze w obecności prezydenta Rzeczypospolitej Stanisława Wojciechowskiego i ministra Skarbu Władysława Grabskiego.
- **Rok 1926.** Utworzenie Gabinetu Numizmatycznego. Pierwszym kustoszem zostaje znany numizmatyk Karol Plage.
- **13 grudnia 1927.** Rozporządzeniem Prezydenta RP Mennica otrzymuje monopol na „wyrób pieczęci z orłem państwowym”.
- **Maj–wrzesień 1929.** Udział w Powszechnej Wystawie Krajowej w Poznaniu, który zaowocował wielką nagrodą „za wysoki i artystyczny poziom całości kształtu wytwórczości”.

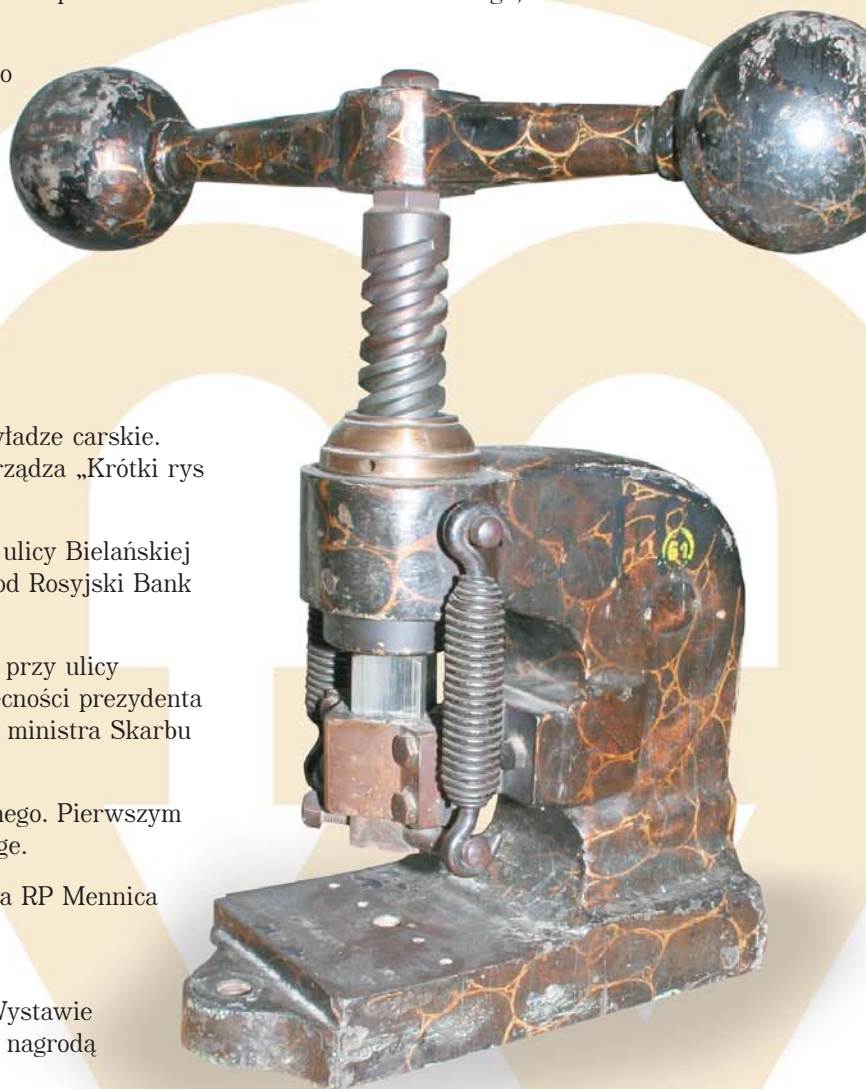

History of the company

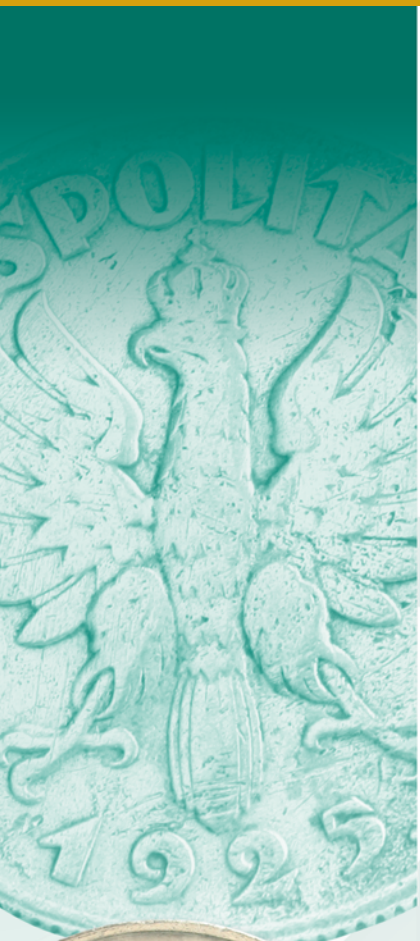

- **1939.** Participation in a Major Public Exposition in New York.
- **1939 – September.** Destruction of the workshop building due to the war activities. Occupation of the Mint by German authorities, and confiscation of precious metals.
- **1940.** Robbery of the Mint's numismatic collection by German authorities. The Curator Władysław Terlecki saves around 10% of the exhibits.
- **1944 – September 12.** Destruction of the Mint due to the explosion, performed by the German army.
- **1945–1952.** Mint's reactivation on Markowska Street, Praga.
- **1952.** Relocation of the Mint, into its new place on Ceglana Street, today Pereca Street, Wola.
- **1953.** Production of first post-war Polish coins 1 and 2 groszy, antedated with year 1949, and with the name of the country - Polish Republic.
- **1957.** Beginning of the coin production with the country's name - Polish People's Republic, and applying date changes on the coin stamps together with the change of the calendar year.
- **1966.** 200th anniversary of the Mint's functioning. The Mint awarded with the order of First Class Work Banner.
- **1990 – September 20.** Reintroducing on the coin stamps, the country's name - Polish Republic, and Eagle in the crown.
- **1990–1994.** Production of Polish denominating coins, kept in total secret.
- **1991.** 255th anniversary of the Mint's founding, commemorated with the minting of a coin - first Polish bimetallic coin.
- **1994 – April 1.** Transformation of the State Mint into a one shareholder company of the State Treasury under the name "Mennica Państwowa S.A."
- **1994 – September 26.** Opening the new Mint building on 56 Żelazna Street. Starting the minting machines by the president of Polish Republic, Lech Wałęsa.
- **1995 – January 1.** Denomination of Polish zloty. Reintroduction of coins into the monetary circulation. The striking of first Polish gold coins, according with the ounce standard (Golden Eagle).
- **1998.** Shares of Mennicy Państwowej S.A. introduced to trading on the Warsaw Stock Exchange.
- **2000 – May.** Ceremony of opening of the new office building "Aurum" at Waliców Street in Warsaw combining the new façade with fragments of the old building build before the war.
- **2005 – June 2.** Change of the company name from Mennica Państwowa S.A. to Mennica Polska S.A.
- **2005.** The Mint of Poland receives the Promotional Logo "Teraz Polska" (Poland Now).
- **2006.** The 240th anniversary of the Mint of Poland. The Mint of Poland awarded the title of the "Company of the Year 2005".

Rys historyczny

- **Rok 1939.** Udział w Wielkiej Wystawie Powszechnej w Nowym Jorku.
- **Wrzesień 1939.** Zniszczenie budynku warsztatowego w wyniku działań wojennych, zajęcie Mennicy przez okupacyjne władze niemieckie i konfiskata kruszców szlacheckich.
- **Rok 1940.** Rabunek kolekcji numizmatycznej Mennicy przez władze niemieckie. Kustosz Władysław Terlecki ratuje około 10% eksponatów.
- **12 września 1944.** Wyszadzanie zabudowań Mennicy w powietrze przez wojska niemieckie.
- **1945–1952.** Mennica wznowia działalność przy ulicy Markowskiej na Pradze.
- **Rok 1952.** Przeniesienie Mennicy do nowej siedziby przy ulicy Ceglanej, dziś Pereca, na Woli.
- **Rok 1953.** Wybicie pierwszych powojennych monet polskich 1 i 2 gr z datą wsteczną 1949 roku i nazwą państwa Rzeczpospolita Polska.
- **Rok 1957.** Rozpoczęcie bicia monet z nazwą państwa Polska Rzeczpospolita Ludowa i stosowania zmiany daty rocznej na stemplach monet wraz ze zmianą roku kalendarzowego.
- **Rok 1966.** Dwusetna rocznica istnienia. Odznaczenie Mennicy Orderem Sztandaru Pracy 1. Klasy.
- **20 września 1990.** Przywrócenie na stemplach monet nazwy państwa Rzeczpospolita Polska i Orła w Koronie.
- **1990–1994.** Objęta całkowitą tajemnicą produkcja polskich monet denominacyjnych.
- **Rok 1991.** 225. rocznica założenia mennicy uczczona pamiątkową monetą – pierwszą polską monetą bimetaliczną.
- **1 kwietnia 1994.** Przekształcenie przedsiębiorstwa państwowego Mennica Państwowa w jednoosobową spółkę Skarbu Państwa pod nazwą „Mennica Państwowa S.A.”.
- **26 września 1994.** Otwarcie nowego gmachu Mennicy przy ulicy Żelaznej 56. Uruchomienie automatów monetarnych przez prezydenta Rzeczypospolitej Lecha Wałęsę.
- **1 stycznia 1995.** Denominacja polskiego złotego. Przywrócenie monet do obiegu pieniężnego. Wybicie pierwszych polskich monet złotych opartych o standard uncji (Orzeł Bielik).
- **Rok 1998.** Wprowadzenie akcji Mennicy Państwowej S.A. na Giełdę Papierów Wartościowych w Warszawie.
- **Maj 2000.** Uroczyste otwarcie nowego budynku biurowego „Aurum” przy ulicy Walec w Warszawie, łączącego nowoczesną fasadę z fragmentami starej, przedwojennej zabudowy.
- **2 czerwca 2005.** Zmiana nazwy firmy z Mennica Państwowa S.A. na Mennica Polska S.A.
- **Rok 2005.** Mennica Polska S.A. otrzymuje Godło Promocyjne „Teraz Polska”.
- **Rok 2006.** 240. rocznica powstania Mennicy. Mennica Polska S.A. otrzymuje nagrodę „Firma Roku 2005”.



Opracowanie materiałów / Materials

PrimeNET

Dyrektor Działu Personalnego i Organizacyjnego /

/ Human Resources and Organization Director

Mariusz Lesiak

Redakcja / Editor

Paulina Martela

Projekt graficzny / Design and layout

Marzena Madej i Piotr Adamczyk

Zdjęcia / Photos

Archiwum Mennicy Polskiej S.A.

Piotr Adamczyk

Wykorzystano fragmenty obrazów / The publication uses fragments by

Marcello Bacciarelli:

„Portret Stanisława Augusta w stroju koronacyjnym” /

/ „Stanisław August in coronation dress”

ze zbiorów Zamku Królewskiego w Warszawie / Royal Castle in Warsaw

fot. Maciej Bronarski / photography by Maciej Bronarski

Piotr Adamczyk:

„Widoki Warszawy” / „Views of Warsaw”

„Siedem widoków Warszawy” / „Seven views of Warsaw”

Druk / Print

Print Color



www.mennica.com.pl